

*jura*®

hu



ENA 8 használati útmutató

# Az ENA 8 kávégépe

<b>Kezelőelemek</b>	<b>36</b>
<b>Fontos tudnivalók</b>	<b>38</b>
Rendeltetésszerű használat.....	38
A biztonsága érdekében .....	38
<b>1 Előkészületek és az első használat</b>	<b>40</b>
A JURA az interneten .....	40
A készülék összeszerelése .....	40
A kávébab tartály feltöltése .....	40
A vízkeménység meghatározása .....	41
Első használat .....	41
A tej csatlakoztatása .....	42
Tartozékok csatlakoztatása (Bluetoothon keresztül) .....	42
<b>2 Kávékészítés</b>	<b>43</b>
Espresso, feketekávé és más kávékülönlegességek.....	43
Latte macchiato, cappuccino és más tejes kávékülönlegességek .....	43
Őrölt kávé .....	44
A daráló beállítása.....	45
Forró víz .....	45
<b>3 Napi műveletek</b>	<b>45</b>
A víztartály feltöltése .....	45
A készülék bekapcsolása .....	46
Napi karbantartás .....	46
Rendszeres karbantartás .....	46
A készülék kikapcsolása .....	46
<b>4 Állandó beállítások a programozási módban</b>	<b>47</b>
A kávébeállítások módosítása .....	48
Automatikus kikapcsolás .....	48
Energiatakarékos üzemmód.....	49
Gyári beállítások visszaállítása .....	49
Vízmennyiség mértékegysége .....	49
Vízkeménység beállítása .....	49
Nyelvváltás .....	50
<b>5 Karbantartás</b>	<b>50</b>
A készülék átöblítése.....	50
A tejrendszer automatikus öblítése.....	51
A tejrendszer tisztítása.....	51
A kettős kifolyócső szétszerelése és átöblítése.....	52
A szűrő behelyezése / cseréje .....	53
A készülék tisztítása.....	54
A készülék vízkőmentesítése .....	54
A víztartály vízkőmentesítése.....	56
A kávébab tartály tisztítása .....	56

6	A kijelzőn megjelenő üzenetek	57
7	Hibaelhárítás	58
8	Szállítás és környezetkímélő ártalmatlanítás	59
	Szállítás / A rendszer ürítése.....	59
	Ártalmatlanítás.....	59
9	Műszaki adatok	59
10	Tárgymutató	60
11	JURA elérhetőségek / Jogi tájékoztatás	62

## Jelölések megadása

### Figyelmeztető jelzések

 **FIGYELEM** Mindig vegye figyelembe a **VIGYÁZAT** vagy **FIGYELEM** szavakkal és figyelmeztető jellel ellátott tudnivalókat. A **FIGYELEM** súlyos sérülésre lehetőségére hívja fel a figyelmet, a **VIGYÁZAT** pedig a könnyebb sérülések kockázataira.

 **VIGYÁZAT**

**CAUTION** A **VIGYÁZAT** a készülék esetleges károsodására hívja fel a figyelmet.

### Alkalmazott jelzések

▶ **Tevékenység szükséges.** Ez a jel azt jelenti, hogy rendszer valamilyen tevékenység végzését kéri.

 Ötletek és javaslatok, amelyek révén még könnyebbé válik az ENA kávégép használata.

'Coffee'  
[kávé] **Kijelző**

## Kezelőelemek

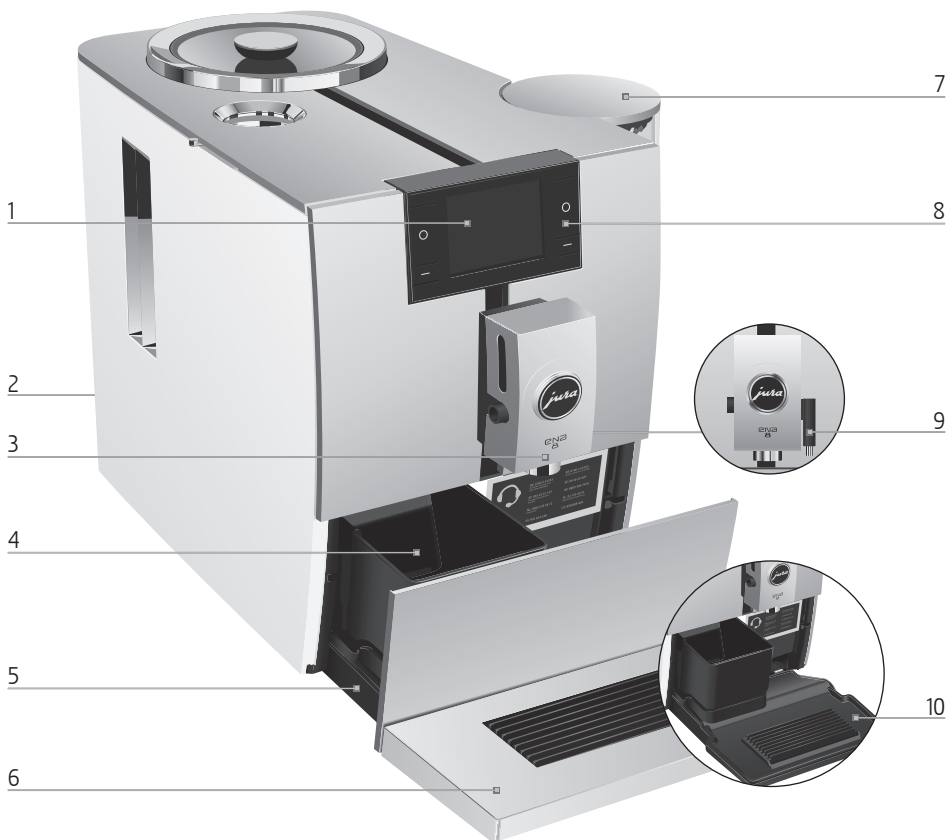

- 1 Kijelző
- 2 Hálózati kábel (a készülék hátlapján)
- 3 Állítható magasságú kettős kifolyócső
- 4 Kávészacc tartály
- 5 Csepptálca
- 6 Csészetartó rács

- 7 Víz tartály (fedéllel)
- 8 Többfunkciós gombok (a gomb funkciója attól függ, mi jelenik meg a kijelzőn)
- 9 Forró víz kifolyócső
- 10 Csepptálca betét

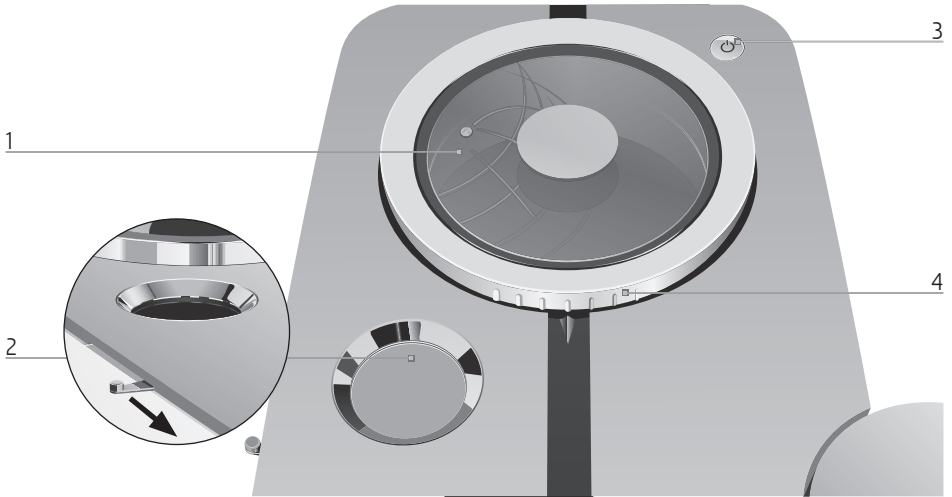

- 1 Kávébab tartály aromazáró fedéllel  
2 Őrölt kávé betöltő

- 3 Főkapcsoló   
4 Őrlési fokozat tárcsa

hu



A készülék hátlapja: JURA Smart Connect kiszolgáló bemenet (a fedél mögött). A Smart Connect nem része minden modellnek.

### Tartozékok

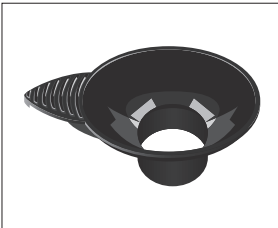

Őrölt kávé töltő tölcser

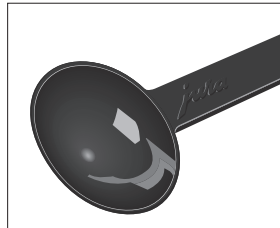

Őrölt kávé adagolókanál



Tartály a tejrendszer tisztításához

## Fontos tudnivalók

### Rendeltetészerű használat

A készüléket magáncélú otthoni használatra tervezték és szánják. Csak kávékészítésre, valamint tej és víz melegítésére szabad használni. Bármilyen más célú használat nem rendeltetészerűnek minősül. A JURA Elektroapparate AG nem tud semmilyen felelősséget vállalni a nem rendeltetészerű használatból eredő következményekért.

A készülék használata előtt olvassa el alaposan és teljes egészében ezt az útmutatót, és tegyen eleget a benne levő utasításoknak. A jóállás vállalás nem vonatkozik a használati utasítás be nem tartásából adódó károsodásra vagy meghibásodásokra. Tartsa ezt a használati útmutatót a készülék közelében, és adja tovább azt következő használójának.

### A biztonsága érdekében

Olvassa el figyelmesen és tartsa be az alábbiakban szereplő, fontos biztonsági tanácsokat.

Az esetlegesen halálos áramütés veszélyének elkerülése érdekében:

- Soha ne használjon olyan készüléket, ami sérült vagy aminek hibás a hálózati kábele.

- Károsodásra utaló jelek esetén, pl. ha égett szagot érez, a készüléket haladéktalanul válassza le az áramhálózatról, majd forduljon a JURA szervizhez.
- Ha a készülék hálózati kábele sérült, a javíttatást vagy közvetlenül a JURA céggel, vagy egy JURA által szerződött szervizközponttal kell elvégeztetni.
- Ügyeljen arra, hogy az ENA kávégép és a hálózati kábel ne legyen forró felületekhez közel.
- Vigyázzon arra, hogy a hálózati kábel ne szoruljon be és dörzsölődjön éles szélékhez.
- A készüléket soha ne próbálja felnyitni és önmaga megjavítani. Ne végezzen a készüléken semmiféle olyan módosítást, ami nem szerepel ebben a használati útmutatóban. A készüléknek áram alatt levő részei vannak. Szétszerelt állapotban fennáll az esetlegesen halálos sérülés veszélye. A javításokat csak a JURA által szerződött szervizközpontok végezhetik eredeti pótalkatrészek és tartozékok felhasználásával.
- Ahhoz, hogy a készüléket teljesen és biztonságosan leválassza az áramellátásról, először kapcsolja ki azt a főkapcsoló segítségével. Csak ezután szabad a hálózati dugaszt a fali dugaljából eltávolítani.

A kifolyócsöveknél fennáll a leforrázások és az égések kockázata.

- A készüléket úgy helyezze el, hogy gyermek ne férhessen hozzá.
- Ne érjen a forró részekhez. Használja a készülékhez tartozó fogantyúkat.
- Vigyázzon arra, hogy a kettős kifolyócső megfelelően legyen tisztítva, valamint rögzítve. Ha nincs megfelelően felszerelve vagy eltömődik, egyes részei leválhatnak. Fennáll ezek lenyelésének veszélye.

A hibás készülék nem biztonságos és az sérülést vagy tüzet okozhat. A károsodás és bármely ehhez kapcsolódó sérülés- vagy tűzveszély elkerülése érdekében:

- Soha ne hagyja a hálózati kábelt lazán lelógni. A hálózati kábel botlásveszélyt jelenthet vagy megsérülhet.
- Védje az ENA kávégépet az olyan környezeti hatásoktól, mint az eső, fagy és közvetlen napfény.
- Ne merítse az ENA kávégépet, a hálózati kábelt vagy a csatlakozókat vízbe.
- Ne tegye az ENA kávégépet vagy annak egyes részeit mosogatógépbe.
- Ne használjon lúgos tisztítószeret, csak puha rongyot és enyhe tisztítószeret.
- Bármilyen tisztítási művelet előtt a hálózati kapcsolónál kapcsolja ki az ENA kávégépet. Az ENA kávégépet

mindig egy inkább csak nedves, mint vizes ronggyal törölje át, és védje azt a huzamosan ráfröccsenő víztől.

- A készüléket csak az adattáblán megadott adatoknak megfelelő hálózati feszültséghez csatlakoztassa. Az adattábla az ENA kávégép alján található. A további műszaki adatokat ezen használati útmutató tartalmazza (lásd 9. fejezet Műszaki adatok).
- Csak eredeti JURA karbantartási termékeket használjon. A nem kifejezetten JURA által ajánlott termékek használata a készülék károsodásához vezethet.
- Ne használjon adalékanyagokkal kezelt vagy karamellizált kávébabot.
- A víztartályt csak hideg, friss vízzel töltsse fel.
- A készüléket a főkapcsolóval  kapcsolja ki, ha hosszabb ideig nem kívánja használni, és távolítsa el a hálózati dugaszt a fali dugaljából.
- A készülék tisztítását és javítását gyermek nem végezheti csak felelősséget vállalni képes személy felügyelete mellett.
- Ne engedjen gyermeket a készülékkel játszani.
- Tartsa távol a készüléket a 8 évnél fiatalabb gyermekektől, vagy folyamatosan felügyelje őket.

- 8 évnél fiatalabb gyermek csak akkor kezelheti felügyelet nélkül a készüléket, ha annak biztonságos használatára megtanították. A gyermeknek képesnek kell lennie felismerni és megérteni a helytelen használatból eredő potenciális veszélyeket.

Azok a személyek, ideértve a gyermekeket is, akik

- nem rendelkeznek a készülék biztonságos használatához szükséges fizikai, érzékszervi vagy szellemi képességekkel,
- tapasztalatlanok vagy nincs kellő ismeretük a készülék biztonságos használat terén,

csak akkor használhatják azt, ha közben felelősséget vállalni képes személy felügyelik őket, vagy megtanították őket annak helyes használatára.

Biztonsági szempontok a CLARIS Smart / Smart mini szűrőbetét kezelése során:

- A szűrőbetéteket olyan helyen kell tartani, ahol gyermekek nem férhetnek hozzájuk.
- A szűrőbetéteket tárolja száraz helyen, zárt csomagolásban.
- A betéteket védje a hőtől és a közvetlen napsugárzástól.
- Ne használjon fel sérült szűrőbetéteket.
- Ne nyissa fel a szűrőbetéteket.

## 1 Előkészületek és az első használat

### A JURA az interneten

Látogasson el hozzánk az interneten!

A JURA honlapján ([www.jura.com](http://www.jura.com)) érdekes és naprakész információkat talál az ENA kávégépre vonatkozóan és általánosságban mindenről, ami összefügg a kávé témájával.

### A készülék összeszerelése

Az ENA kávégépe összeszerelésakor ügyeljen a következőkre:

- Az ENA kávégépet helyezze olyan vízszintes felületre, ami vízre nem érzékeny.
- Az ENA kávégép számára válasszon olyan helyet, ami védi a készüléket a túlmelegedéstől. Biztosítsa, hogy a szellőzőnyílások ne legyenek lefedve.

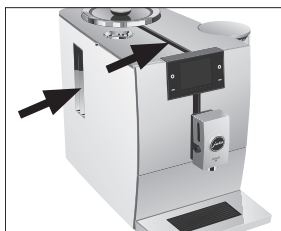

### A kávébab tartály feltöltése

A kávébab tartály aromazáró fedéllel rendelkezik. Ez biztosítja, hogy a kávébab hosszabb ideig megőrizze az aromáját.

### VIGYÁZAT

Az adalékanyagokkal (például cukorral) kezelt kávébab, az őrölt vagy liofilizált kávé a daráló károsodását okozza.

- ▶ Csak pörkölt, utókezelés nélküli kávébabot használjon a kávébab tartály feltöltésére.
- ▶ Vegye le az aromazáró fedelet.
- ▶ Távolítsa el a kávébab tartályban levő esetleges szennyeződések és idegen tárgyakat.
- ▶ Töltse fel a kávébab tartályt kávébabbal, és zárja le az aromazáró fedéllel.

## A vízkeménység meghatározása

A készülék első alkalommal történő használatakor meg kell adnia a víz keménységét. Ha nem ismeri a használt víz keménységét, ezt előbb ki is derítheti. Használja a készülékkel együtt adott Aquadur® tesztcsíkokat.

- ▶ Tartsa a tesztcsíkot rövid időre (1 másodpercig) a folyó csapvíz alá. Rázza le róla a vizet.
- ▶ Várjon kb. egy percig.
- ▶ Ezt követően az Aquadur® tesztcsíkok elszíneződése és a csomagoláson levő leírás alapján le tudja olvasni a víz keménységét.

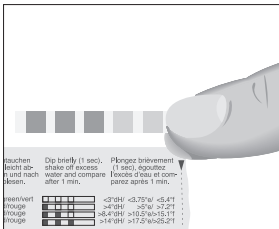

## Első használat

### ⚠ FIGYELEM

Ha a készüléket hibás hálózati kábellel üzemelteti, fennáll az esetleges halálos áramütés veszélye.

- ▶ Soha ne használjon olyan készüléket, ami sérült vagy aminek hibás a hálózati kábele.

### VIGYÁZAT

Tej, szénsavas ásványvíz vagy más folyadékok használata károsíthatja a víztartályt vagy a készüléket.

- ▶ A víztartályba csak friss, hideg vizet töltsön.

**Előfeltétel:** A kávébab tartály legyen feltöltve.

- ▶ Dugja a hálózati dugaszt a fali dugaljba.
- ▶ Nyomja meg a főkapcsolót  az ENA kávégép bekapcsolásához.

**'Choose language' [nyelvválasztás]**

**i** A nyelvek megjelenítéséhez nyomja meg a **'▶'** gombot.

- ▶ Nyomja meg a kívánt nyelvnek megfelelő gombot, pl. **'English' [angol]**. **'Saved' [mentve]** jelenik meg rövid időre a kijelzőn a beállítás nyugtáztatására. **'Water hardness'**

**i** Ha nem ismeri a használt víz keménységét, ezt előbb ki kell derítenie (lásd 1.fejezet Előkészületek és az első használat - A vízkeménység meghatározása).

- ▶ Nyomja meg a **'<'** vagy **'>'** gombot a vízkeménység beállítás megváltoztatásához.
- ▶ Nyomja meg a **'Save' [mentés]** gombot. **'Saved' [mentve]** jelenik meg rövid időre a kijelzőn. **'Filter operation' [szűrőhasználat] / 'Insert filter' [szűrő behelyezés]**
- ▶ Helyezzen egy gyűjtőedényt a kettős kifolyócső és a forró víz kifolyócső alá.



- ▶ Vegye ki a víztartályt és öblítse ki hideg vízzel.
- ▶ Illessze a hozzá adott applikátort a CLARIS Smart mini szűrőbetét tetejére..

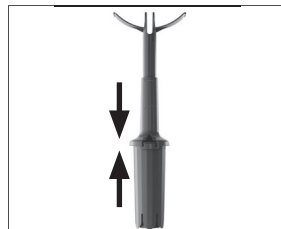

## 1 Előkészületek és az első használat

- ▶ Helyezze be a szűrőbetétet az applikátorával a víztartályba.

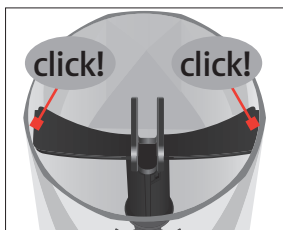

- ▶ Töltse fel a víztartályt friss, hideg vízzel, majd helyezze vissza a tartályt.

**i** A készülék automatikusan érzékeli, hogy éppen behelyezte a szűrőbetétet.

'Saved' [mentve]

'Filter is being rinsed' [a szűrő öblítés alatt], a szűrő öblítésre kerül. Víz közvetlenül a cseptálcába folyik.

**i** Ha 'Empty drip tray' [cseptálca ürítése] üzenet jelenik meg, ürítse ki a cseptálcát és tegye vissza a készülékbe.

'System is filling' [a rendszer feltöltése folyamatban]

'Machine is heating' [a készülék felfűtése folyamatban]

'Machine is rinsing' [a készülék átöblítése folyamatban]

Az öblítés automatikusan leáll. Megjelenik a kezdőképernyő. Az ENA kávégép használatra kész.

**i** Ha a szűrő aktív, ezt egy kék szűrő jel jelzi a kijelző alján.

### Tej csatlakoztatás

Az ENA kávégépe finom, krémes, pihekenyű és tökéletes állagú tejhabet készít. A tejhabetítés legfontosabb követelménye a tej 4-8 °C hőmérséklete. Ezért javasolnánk a tejhűtő vagy tejtartály használatát.

- ▶ Távolítsa el a védőborítást a kettős kifolyócsőről.

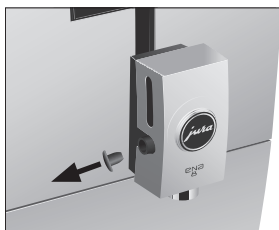

- ▶ Csatlakoztassa a tejsővet a kettős kifolyócsőhöz.



- ▶ A tejső másik végét csatlakoztassa a tejtartályhoz vagy a tejhűtőhöz.

### Tartozékok csatlakoztatása (Bluetoothon keresztül)

Megvan arra a lehetőség, hogy ENA kávéfőzőjét vezeték nélküli kapcsolatba kösse egy kompatibilis tartozékkal (pl. a Cool Control Wireless tejhűtővel). Ehhez be kell dugni a Cool Control vagy a JURA Smart Connect vevőt a kiszolgáló bemenetbe.

**i** A Smart Connect PIN-kód használatával védhető illetéktelen hozzáféréstől. Aktiválja a PIN-kód funkciót a JURA alk. használatával. További információkat az alábbi címen talál: [www.jura.com/smartconnect](http://www.jura.com/smartconnect).

**i** Felhívjuk a figyelmét, hogy a Smart Connect-en keresztül csak a Cool Control-t, vagy csak egy JURA alkalmazást tud csatlakoztatni a kávégéphez.

**Előfeltétel:** Megjelenik a kezdőképernyő.

- ▶ Nyomja meg a 'P' gombot kb. 2 másodpercig ahhoz, hogy belépjen a programozási módba.
- ▶ Nyomja meg a '▶' gombot.

- ▶ Nyomja meg a **'Machine settings'** [készülék beállítások] gombot.
- ▶ Nyomja meg többször a **'▶'** gombot, míg megjelenik a **'4/5'** oldal.
- ▶ Nyomja meg a **'Connect accessory'** [tartozék csatlakoztatása] gombot.
- ▶ **'Connect accessory'** [tartozék csatlakoztatása]
- ▶ Most kövesse a képernyőn lévő utasításokat ahhoz, hogy csatlakoztatni tudja a tartozékot az ENA kávégéphez.

## 2 Kávékészítés

### Alapinformációk az italok készítéséhez:

- Az őrlési művelet során módosíthatja a **kávé erősségét** a **'<'** és a **'>'** gombok megnyomásával.
- A kávékészítés során módosíthatja az előre beállított **mennyiségeket** (pl. víz és tejhab mennyiség) a **'<'** és a **'>'** gombok megnyomásával.
- Ha a kávékészítés során más beállításokat választ ki, ezeket a változtatásokat el tudja menteni a kávékészítés után. Ehhez nyomja meg a **'Save'** [mentés] gombot.
- A kávékészítést bármikor leállíthatja. Ehhez nyomja meg a **'Cancel'** [megszakítás] gombot.

A kávé forrón a legízletesebb. A hideg porcelán csésze lehűti az italt és rontja az ízhatást. Ezért azt javasoljuk, hogy melegítse elő a csészéket. A tökéletes kávé aroma csak előmelegített csészében érvényesülhet. Ehhez megvásárolhatja a JURA csésze előmelegítőt a szakkereskedőjétől..

A programozási módban minden kávéféléseghz **állandó beállításokat** tud készíteni (lásd 4. fejezet Állandó beállítások a programozási módban - A kávébeállítások módosítása).

### Espresso, feketekávé és más kávékülönlegességek

A ristretto, az espresso és a feketekávé mind ezt a mintát követve készül.

Az espresso doppio kávéhoz két főzési művelet megy végbe, hogy egy különösen testes és aromás kávékülönlegesség készüljön.

**Példa:** Egy csésze kávé készítését az alábbiak szerint végezze.

**Előfeltétel:** Megjelenik a kezdőképernyő.

- ▶ Helyezzen egy csészét a kettős kifolyócső alá.

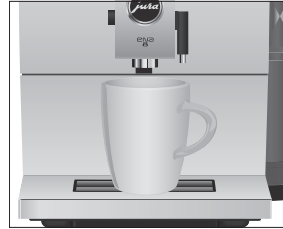

- ▶ Nyomja meg a **'Coffee'** [kávé] gombot. A kávékészítés elindul. Megjelenik a **'Coffee'** [kávé] felirat és a kávé erőssége. A kávéhoz szükséges előre beállított vízmennyiség a csészébe folyik.
- A kávékészítés automatikusan leáll. Az ENA kávégépe ismét használatra kész.

### Latte macchiato, cappuccino és más tejes kávékülönlegességek

Az ENA kávégépe egy gombnyomásra készít latte macchiato, cappuccino és más tejes kávékülönlegességet. Nincs szükség a pohár vagy a csésze mozgatására.

**Példa:** Egy csésze latte macchiato készítését az alábbiak szerint végezze.

**Előfeltétel:** Megjelenik a kezdőképernyő. A tej össze van kötve a kettős kifolyócsővel.

- ▶ Helyezzen egy poharat a kettős kifolyócső alá.



- ▶ Nyomja meg a **'◀'** vagy a **'▶'** gombot annyiszor, hogy megjelenjen a **'2/5'** oldal.

## 2 Kávékészítés

- ▶ Nyomja meg a **'Latte macchiato'** gombot. **'Latte macchiato'**, az előre beállított tejhab mennyiség a pohárba folyik.

**i** Következik egy rövid szünet, amíg a forró tej elválik a tejhabtól. Ez teszi lehetővé a latte macchiato jellegzetes rétegződésének kialakulását.

A kávékészítés elindul. Az espressohoz szükséges előre beállított vízmennyiség a pohárba folyik. A kávékészítés automatikusan leáll. Az ENA kávégépe ismét használatra kész.

**i** 15 perccel a kávékészítés után a tejszűrő öblítése automatikusan végbemegy (lásd 5. fejezet Karbantartás – Automatikus tejszűrő öblítés). Ezért mindig helyezzen egy gyűjtőedényt a kettős kifolyócső alá a tej elkészítését követően.

Annak érdekében, hogy a kettős kifolyócsőben lévő tejszűrő mindig megfelelően működjön, naponta kell tisztítani azt (lásd 5. fejezet Karbantartás – A tejszűrő tisztítása).

### Őrölt kávé

Választhatja egy második - például koffeinmentes - kávéfajta használatát is az őrölt kávé töltő tölcser segítségével.

#### Alapinformációk az őrölt kávéhoz:

- Soha ne töltsön be egy csapott adagolókanálnyi őrölt kávénál többet.
- Olyan őrölt kávé használjon, ami nincs túl finomra őrölve. A nagyon finom kávé eldugíthatja a rendszert, aminek következtében a kávé csak cseppenként fog kifolyni.
- Ha nem tölt be elegendő őrölt kávé, **'Not enough ground Coffee'** [nincs elég őrölt kávé] felirat jelenik meg, és az ENA kávégép megszakítja a műveletet.
- A kívánt kávéféleséget az őrölt kávé betöltése után kb. egy percen belül el kell készíteni. Ellenkező esetben az ENA kávégép megszakítja a műveletet és ismét használatra kész.

Minden őrölt kávé kávékülönlegesség mindig ugyanazt a mintát követve készül.

**Példa:** Egy csésze őrölt kávéval készült espresso készítését az alábbiak szerint végezze.

**Előfeltétel:** Megjelenik a kezdőképernyő.

- ▶ Helyezzen egy espresso csészét a kettős kifolyócső alá.
- ▶ Nyissa fel az őrölt kávé betöltő fedelét.

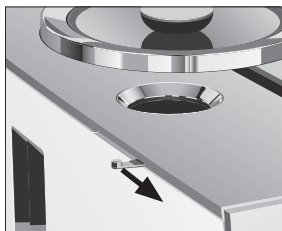

**'Ground coffee' [őrölt kávé] / 'Please add ground coffee' [adjon hozzá őrölt kávé]**

- ▶ Helyezze rá az őrölt kávé betöltésére szolgáló tölcser.

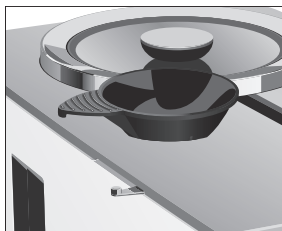

- ▶ Tegyen egy csapott adagolókanálnyi őrölt kávé a töltő tölcserbe.
- ▶ Vegye le a töltő tölcserét és zárja le az őrölt kávé betöltő fedelét.
- ▶ Nyomja meg a **'Espresso'** gombot. A kávékészítés elindul. **'Espresso'**, az espressohoz szükséges előre beállított vízmennyiség a pohárba folyik. A kávékészítés automatikusan leáll. Az ENA kávégépe ismét használatra kész.

## A daráló beállítása

Lehetőség van úgy beállítani a darálót, hogy az megfeleljen a kávéja pörkölési fokának.

### VIGYÁZAT

Ha az őrlési finomságot akkor állítja át, amikor a daráló nem működik, az őrlési fokozat beállítására szolgáló tárcsa károsodhat.

- ▶ Az őrlési finomságot csak akkor állítsa át, amikor a daráló működik.

Az őrlési finomság akkor helyes, ha a kávé szabályosan kifolyik a kávé kifolyócsőből. Emellett finom, vastag krém képződik.

Őrlési fokozat tárcsa (lásd a képet)

- 1: **Durva** őrlési beállítás
- 2: **Finom** őrlési beállítás

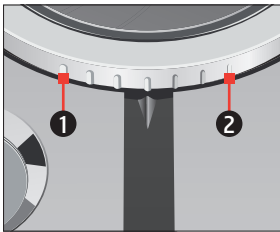

**Példa:** Az őrlési finomság módosítását espresso készítés során az alábbiak szerint végezze.

- ▶ Helyezzen egy csészét a kettős kifolyócső alá.
- ▶ Nyomja meg a **'Espresso'** gombot.
- ▶ A daráló működése közben forgassa el az őrlési fokozat beállító tárcsát a kívánt helyzetbe.

Az előre beállított vízmennyiség a csészébe folyik. A kávékészítés automatikusan leáll. Az ENA kávégépe ismét használatra kész.

## Forró víz

### ⚠ VIGYÁZAT

Fennáll a freccsenő forró víz miatti forrázás veszélye.

- ▶ Kerülje a közvetlen érintkezést a bőrrrel.

**Előfeltétel:** Megjelenik a kezdőképernyő.

- ▶ Helyezzen egy csészét a forró víz kifolyócső alá.

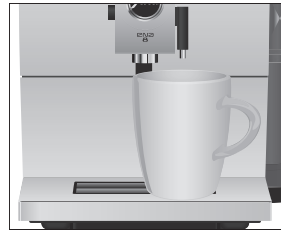

- ▶ Nyomja meg a **'▶'** vagy a **'◀'** gombot annyiszor, hogy megjelenjen az **'5/5'** oldal.
- ▶ Nyomja meg a **'Hot water'** [forró víz] gombot.

**'Hot water'** [forró víz], az előre beállított vízmennyiség a csészébe folyik.

A kávékészítés automatikusan leáll. Az ENA kávégépe ismét használatra kész.

## 3 Napi műveletek

### A víztartály feltöltése

A készülék napi karbantartása, valamint a tej, kávé és víz kezelésének higiénája jelentik a csészében minden alkalommal megjelenő tökéletes kávé eredmény kulcsát. Ezért **naponta** kell cserélnie a vizet.

### VIGYÁZAT

Tej, szénsavas ásványvíz vagy más folyadékok használata károsíthatja a víztartályt vagy a készüléket.

- ▶ A víztartályba csak friss, hideg vizet töltsön.
- ▶ Vegye ki a víztartályt és öblítse ki hideg vízzel.
- ▶ Töltse fel a víztartályt friss, hideg vízzel, majd helyezze vissza a tartályt.

## A készülék bekapcsolása

- ▶ Helyezzen egy gyűjtőedényt a kettős kifolyócső alá.



- ▶ Nyomja meg a főkapcsolót  az ENA kávé gép bekapcsolásához.  
'Welcome to JURA' [üdvözlí a JURA]  
'Machine is heating' [a készülék felfűtése folyamatban]  
'Machine is rinsing' [a készülék átöblítése folyamatban]  
Az öblítés automatikusan leáll. Az ENA kávé gépe használatra kész.

## Napi karbantartás

Ahhoz, hogy az ENA kávé gépe sok éven át megbízható szolgáltatást nyújtson és garantálva legyen az optimális kávé minőség, a készülék napi karbantartást igényel.

- ▶ Húzza ki a cseptálcát.



- ▶ Ürítse ki a kávézacc tartályt és a cseptálcát. Meleg vízzel öblítse le mindkettőt.

**i** A kávézacc tartályt mindig a készülék **kikapcsolt** állapotában ürítse ki. Ez a kávézacc számláló alaphelyzetbe állításának egyetlen módja.

- ▶ Helyezze vissza a kávézacc tartályt és a cseptálcát.
- ▶ Tiszta vízzel öblítse ki a víztartályt.

- ▶ Tisztítsa ki a kettős kifolyócsőben levő tejrendszert (lásd 5. fejezet Karbantartás – A tejrendszer tisztítása).
- ▶ Vegye ki a tejsővet és folyó vízzel alaposan öblítse át.
- ▶ Szerelje szét és öblítse át a kettős kifolyócsövet (lásd 5. fejezet Karbantartás – A kettős kifolyócső szétszerelése és átöblítése).
- ▶ Törölje le a készülék felületét egy tiszta, puha és nedves ronggyal (pl. mikroszálas kendővel).

## Rendszeres karbantartás

Végezze el a következő karbantartási tevékenységeket **rendszeresen** vagy **szükség szerint**:

- Higiéniai szempontból javasoljuk a tejső és a felcserélhető tej kifolyócső rendszeres (körülbelül 3 havonta történő) cseréjét. A cserealkatrészek beszerezhetőek a szakkereskedőktől. Az ENA kávé gépe **HP1** tejrendszerrel rendelkezik.
- Tisztítsa ki a víztartály belsejét pl. egy kefével. A víztartályról további információ áll rendelkezésre ezen használati útmutatóban (lásd 5. fejezet Karbantartás – A víztartály vízkömentesítése).
- Tej és kávé nyomok maradhatnak a csészetartó rács tetején és alján. Ha ez elfordul, tisztítsa meg a csészetartó rácsot.

## A készülék kikapcsolása

Az ENA kávé gép kikapcsolásakor automatikusan sor kerül a rendszer öblítésére, ha azzal előzőleg valamilyen kávékülönlegesség készült. Ha tej lett készítve, a rendszer kéri a tejrendszer tisztását is.

- ▶ Helyezzen egy gyűjtőedényt a kettős kifolyócső alá.



- ▶ Nyomja meg a főkapcsolót .

**i** Ha tej lett készítve, a rendszer kéri a tejrendszer tisztítását ('Do you want to clean the milk system now?')[Akarja most elvégezni a tejrendszer tisztítását?]. 10 másodperc múlva a kikapcsolási folyamat automatikusan folytatódik.

'Machine is rinsing' [a készülék átöblítése folyamatban], a rendszer átöblíti magát. A művelet automatikusan leáll. Az ENA kávégépe kikapcsolásra került.

## 4 Állandó beállítások a programozási módban

Nyomja meg a 'P' gombot kb. 2 másodpercig ahhoz, hogy belépjen a programozási módba. A többfunkciós gombok segítségével egyszerűen navigálhat a programpontok között és állandó jelleggel mentheti a szükséges beállításokat. A következő beállítások végezhetők:

Programpont	Alpont	Magyarázat
'Maintenance status' [karbantartás állapot]	'Clean' [tisztítás], 'Clean the milk system' [tejrendszer tisztítás], 'Descale'[vízkőmentesítés], 'Filter' [szűrő] (csak, ha van szűrő), 'Rinse' [öblítés], 'Maintenance information' [karbantartási információk]	▶ <b>Itt tudja indítani</b> a szükséges karbantartási programot, vagy tudja kideríteni, hogy milyen karbantartási műveletekre van szükség.
Product settings' [kávébeállítások]		▶ Válassza ki a kávékülönlegességekhez és a forró vízhez szükséges beállításait.
'Machine settings' [készülék beállítások]	'Switch off after' [késleltetett kikapcsolás]	▶ Állítsa be azt az időt, ami után az ENA kávégép automatikusan kikapcsol.
	'Save energy' [energiamegtakarítás]	▶ Aktiválja az energiatakarékos üzemmódot.
	'Factory setting' [gyári beállítás]	▶ Állítsa vissza a készüléket a gyári beállítási értékeire.
	'Units' [mértékegységek]	▶ Válassza ki a vízmennyiség mértékegységét.
	'Water hardness' [vízkeménység]	▶ Megadhatja a használt víz keménységét.
	'Choose language' [nyelvválasztás]	▶ Válassza ki a használat nyelvét.
'Connect accessory' [tartozék csatlakoztatása], 'Disconnect accessories' [tartozékok leválasztása]	(Csak akkor jelenik meg, ha használja a JURA Smart Connect eszközt.)	▶ Csatlakoztassa az ENA kávégépet vezeték nélküli kapcsolatban egy JURA tartozékkal, vagy válassza azt le.
	'Version' [verzió]	Szoftver verzió

## A kávébeállítások módosítása

A beállítási lehetőségek megtekintéséhez a kezdőképernyőn nyomja meg egy kávéféleség gombját **körülbelül 2 másodpercig**. A következő állandó beállítások végezhetők:

Kávéféleség	Kávé erősség	Mennyiség	További beállítások
Ristretto, Espresso	10 szint	Kávé: 15 ml – 80 ml	Hőmérséklet (alacsony, normál, magas)
Feketekávé	10 szint	Kávé: 25 ml – 240 ml	Hőmérséklet (alacsony, normál, magas)
Cappuccino, Flat white	10 szint	Kávé: 25 ml – 240 ml Tejhab: 3 sec. – 120 sec.	Hőmérséklet (alacsony, normál, magas)
Latte macchiato	10 szint	Kávé: 25 ml – 240 ml Tejhab: 3 sec. – 120 sec. Szünet: 0 sec. – 60 sec.	Hőmérséklet (alacsony, normál, magas)
Espresso macchiato	10 szint	Kávé: 15 ml – 80 ml Tejhab: 3 sec. – 120 sec.	Hőmérséklet (alacsony, normál, magas)
Espresso doppio (2 főzési művelet)	10 szint	Kávé: 30 ml – 160 ml	Hőmérséklet (alacsony, normál, magas)
Tejhab adag	–	Tejhab: 3 sec. – 120 sec.	–
Forró víz	–	Víz: 25 ml – 450 ml	Hőmérséklet (alacsony, normál, magas)

A programozási módban elvégzett tartós beállítások mindig ugyanazt a mintát követik.

**Példa:** A kávé erősség változtatását egy kávé esetén az alábbiak szerint végezze.

**Előfeltétel:** Megjelenik a kezdőképernyő.

- ▶ Nyomja meg a **'Coffee' [kávé] gombot kb. 2 másodpercig**, míg megjelenik a lehetséges beállítások felsorolása. **'Coffee' [kávé]**
- ▶ Nyomja meg a **'Coffee strength' [kávé erősség] gombot**.
- ▶ **'Coffee strength' [kávé erősség]**
- ▶ Nyomja meg a **'<'** vagy **'>'** gombot a kávé erősség beállítás megváltoztatásához.
- ▶ Nyomja meg a **'Save' [mentés] gombot**. **'Saved' [mentve]** jelenik meg rövid időre a kijelzőn. **'Coffee' [kávé]**
- ▶ Nyomja meg a **'Back' [vissza] gombot**, hogy visszatérjen a kezdőképernyőhöz.

## Automatikus kikapcsolás

Az ENA kávégépe automatikus önkikapcsolásra utasításával csökkentheti az energiafelhasználást. Ennek a funkciónak az aktiválásakor az ENA kávégépe a készülék utolsó műveletét követően, az előre beállított idő után automatikusan kikapcsol. Az automatikus kikapcsolást 15 percre, 30 percre vagy 1 és 9 óra közötti időre állíthatja be.

**Előfeltétel:** Megjelenik a kezdőképernyő.

- ▶ Nyomja meg a **'P' gombot kb. 2 másodpercig** ahhoz, hogy belépjen a programozási módba.
- ▶ Nyomja meg a **'▶' gombot**.
- ▶ Nyomja meg a **'Machine settings' [készülék beállítások] gombot**.
- ▶ Nyomja meg a **'Switch off after' [késleltetett kikapcsolás] gombot**. **'Switch off after' [késleltetett kikapcsolás]**
- ▶ Nyomja meg a **'<'** vagy **'>'** gombot a beállítás megváltoztatásához.

- ▶ Nyomja meg a 'Save' [mentés] gombot. 'Saved' [mentve] jelenik meg rövid időre a kijelzőn. 'Machine settings' [készülék beállítások]
- ▶ Nyomja meg a 'Back' [vissza] gombot kb. 2 másodpercig, hogy visszatérjen a kezdőképernyőhöz.

## Energiatakarékos üzemmód

Az energiatakarékos üzemmódot a 'Machine settings' [készülék beállítások] / 'Save energy' [energiamegtakarítás] programpontban állíthatja be:

- 'Save energy' [energiamegtakarítás] / 'Active' [aktív]
  - Röviddel az utolsó kávékészítés után az ENA kávégép leállítja a felmelegítést.
  - Mielőtt egy tejes kávékülönlegességet vagy forró vizet készít, a készüléket fel kell fűteni.
- 'Save energy' [energiamegtakarítás] / 'Inactive' [inaktív]
  - Minden kávékülönlegesség, tejes kávékülönlegesség és a forró víz várakozási idő nélkül készíthető.

**Példa:** Az energiatakarékos üzemmód kikapcsolását az alábbiak szerint végezze.

**Előfeltétel:** Megjelenik a kezdőképernyő.

- ▶ Nyomja meg a 'P' gombot kb. 2 másodpercig ahhoz, hogy belépjen a programozási módba.
- ▶ Nyomja meg a '▶' gombot.
- ▶ Nyomja meg a 'Machine settings' [készülék beállítások] gombot.
- ▶ Nyomja meg a 'Save energy' [energiamegtakarítás] gombot. 'Save energy' [energiamegtakarítás]
- ▶ Nyomja meg az 'Inactive' [inaktív] gombot.
- ▶ Nyomja meg a 'Save' [mentés] gombot. 'Saved' [mentve] jelenik meg rövid időre a kijelzőn. 'Machine settings' [készülék beállítások]
- ▶ Nyomja meg a 'Back' [vissza] gombot kb. 2 másodpercig, hogy visszatérjen a kezdőképernyőhöz.

## Gyári beállítások visszaállítása

A készülék a 'Machine settings' [készülék beállítások] / 'Factory setting' [gyári beállítás] programpontban állatható vissza a gyári beállításaira.

**Előfeltétel:** Megjelenik a kezdőképernyő.

- ▶ Nyomja meg a 'P' gombot kb. 2 másodpercig ahhoz, hogy belépjen a programozási módba.
- ▶ Nyomja meg a '▶' gombot.
- ▶ Nyomja meg a 'Machine settings' [készülék beállítások] gombot.
- ▶ Nyomja meg a '▶' gombot. '2/5'
- ▶ Nyomja meg a 'Factory setting' [gyári beállítás] gombot. 'Factory setting' [gyári beállítás] / 'Reset the machine to the factory settings?' [Visszaállítja a készüléket a gyári beállításokra?]
- ▶ Nyomja meg a 'Yes' [igen] gombot. 'Saved' [mentve] jelenik meg rövid időre a kijelzőn. Az ENA kávégépe kikapcsolásra került.

## Vízmenység mértékegysége

A vízmenységhez használt mértékegységet a 'Machine settings' [készülék beállítások] / 'Units' [mértékegységek] programpontban választhatja ki.

**Példa:** A vízmenység mértékegységének megváltoztatását 'ml'-ről 'oz' -ra (uncia) az alábbiak szerint végezze.

**Előfeltétel:** Megjelenik a kezdőképernyő.

- ▶ Nyomja meg a 'P' gombot kb. 2 másodpercig ahhoz, hogy belépjen a programozási módba.
- ▶ Nyomja meg a '▶' gombot.
- ▶ Nyomja meg a 'Machine settings' [készülék beállítások] gombot.
- ▶ Nyomja meg a '▶' gombot. '2/5'
- ▶ Nyomja meg a 'Units' [mértékegységek] gombot. 'Units' [mértékegységek]
- ▶ Nyomja meg a 'oz' gombot.
- ▶ Nyomja meg a 'Save' [mentés] gombot. 'Saved' [mentve] jelenik meg rövid időre a kijelzőn. 'Machine settings' [készülék beállítások]
- ▶ Nyomja meg a 'Back' [vissza] gombot kb. 2 másodpercig, hogy visszatérjen a kezdőképernyőhöz.

## Vízkeménység beállítása

Minél keményebb a víz, annál gyakrabban kell az ENA kávégépet vízkömentesíteni. Ezért fontos a vízkeménység pontos beállítása.

A vízkeménység beállítása a készülék első használatakor

## 5 Karbantartás

történik meg. Ezt a beállítást bármikor módosíthatja. A vízkeménység folyamatos állán 1 °dH és 30 °dH (német keménységi fok) között állítható be.

**Előfeltétel:** Megjelenik a kezdőképernyő.

- ▶ Nyomja meg a '**P**' gombot kb. 2 másodpercig ahhoz, hogy belépjen a programozási módba.
- ▶ Nyomja meg a '**▶**' gombot.
- ▶ Nyomja meg a '**Machine settings**' [készülék beállítások] gombot.
- ▶ Nyomja meg többször a '**▶**' gombot, míg megjelenik a '**3/5**' oldal.
- ▶ Nyomja meg a '**Water hardness**' [vízkeménység] gombot. '**Water hardness**' [vízkeménység]
- ▶ Nyomja meg a '**<**' vagy '**>**' gombot a beállítás megváltoztatásához.
- ▶ Nyomja meg a '**Save**' [mentés] gombot. '**Saved**' [mentve] jelenik meg rövid időre a kijelzőn. '**Machine settings**' [készülék beállítások]
- ▶ Nyomja meg a '**Back**' [vissza] gombot kb. 2 másodpercig, hogy visszatérjen a kezdőképernyőhöz.

## Nyelv

Az ENA kávégép által használt nyelvet ebben a programponban állíthatja be.

**Példa:** A nyelvátváltást '**English**' -ről (angol) '**Deutsch**'-ra (német) az alábbiak szerint végezze.

**Előfeltétel:** Megjelenik a kezdőképernyő.

- ▶ Nyomja meg a '**P**' gombot kb. 2 másodpercig ahhoz, hogy belépjen a programozási módba.
- ▶ Nyomja meg a '**▶**' gombot.
- ▶ Nyomja meg a '**Machine settings**' [készülék beállítások] gombot.
- ▶ Nyomja meg többször a '**▶**' gombot, míg megjelenik a '**3/5**' oldal.
- ▶ Nyomja meg a '**Choose language**' [nyelvválasztás] gombot. '**Choose language**' [nyelvválasztás]
- ▶ Nyomja meg a '**Deutsch**' [német] gombot. '**Gespeichert**' [mentve] jelenik meg rövid időre a kijelzőn. '**Geräteinstellungen**' [készülék beállítások]
- ▶ Nyomja meg a '**Zurück**' [vissza] gombot kb. 2 másodpercig, hogy visszatérjen a kezdőképernyőhöz.

## 5 Karbantartás

Az ENA kávégépe a következő integrált karbantartási programokkal rendelkezik:

- Készülék átöblítés ('**Rinse**')
- Tejrendszer tisztítás ('**Clean the milk system**')
- Szűrőcsere (csak, ha van szűrő)
- Készülék tisztítás ('**Clean**')
- Készülék vízkőmentesítés ('**Descale**')

- i** Végezze el a készülék tisztítását, a készülék vízkőmentesítését vagy a szűrő cseréjét, amikor a rendszer erre kéri.
- i** A karbantartási programok áttekintését a '**Maintenance status**' [karbantartás állapot] programponban találja. Amikor a jelzősáv teljesen pirossá válik, az ENA kávégépe ezzel kéri a megfelelő karbantartási program végrehajtását.
- i** Higiéniai szempontokból a tejrendszert naponta kell tisztítani, amikor tejjel készített valamit.

## A készülék átöblítése

Az öblítés művelet manuálisan bármikor kezdeményezheti.

**Előfeltétel:** Megjelenik a kezdőképernyő.

- ▶ Helyezzen egy gyűjtőedényt a kettős kifolyócső alá.



- ▶ Nyomja meg a '**P**' gombot kb. 2 másodpercig ahhoz, hogy belépjen a programozási módba.
- ▶ Nyomja meg a '**Maintenance status**' [karbantartás állapot] gombot.
- ▶ Nyomja meg többször a '**▶**' gombot, míg megjelenik a '**3/3**' oldal.

- ▶ Nyomja meg a 'Rinse' [öblítés] gombot. 'Machine is rinsing' [a készülék átöblítése folyamatban], 'Milk system is being rinsed' [a tejsziszter öblítés alatt], víz folyik ki a kettős kifolyócsőn. Az öblítés automatikusan leáll. Az ENA kávégépe ismét használatra kész.

## Automatikus tejsziszter öblítés

**15 perccel a kávékészítés után** a tejsziszter öblítése **automatikusan végbemegy**. Ezért mindig helyezzen egy gyűjtőedényt a kettős kifolyócső alá a tej elkészítését követően.

## A tejsziszter tisztítása

Annak érdekében, hogy a kettős kifolyócsőben levő tejsziszter mindig megfelelően működjön, naponta kell tisztítani azt, amikor tejjel készített valamit.

### VIGYÁZAT

Nem megfelelő tisztítószer használatakor a készülék károsodhat és/vagy nyomokban tisztítószer maradhat a vízben.

- ▶ Csak eredeti JURA karbantartási termékeket használjon.

**i** A JURA tejsziszter tisztító beszerezhető a szakkereskedőktől.

**i** A tejsziszter tisztításához használja az ehhez adott tartályt.

**Előfeltétel:** Megjelenik a 'tejsziszter tisztítás' [تجسس] jel.

- ▶ Nyomja meg a 'P' gombot kb. 2 másodpercig ahhoz, hogy belépjen a programozási módba.
- ▶ Nyomja meg a 'Maintenance status' [karbantartás állapot] gombot.
- ▶ Nyomja meg a 'Clean the milk system' [tejsziszter tisztítás] gombot.
- ▶ Nyomja meg a 'Clean the milk system' [tejsziszter tisztítás] gombot.
- ▶ Nyomja meg a 'Start' [indítás] gombot.
- ▶ Nyomja meg a 'Next' [következő] gombot.

### 'Milk system cleaner' [tejsziszter tisztító]

- ▶ Vegye ki a tejsziszteret a tejszisztertartályból vagy a tejhűtőből.
- ▶ Adjon tejsziszter tisztítót a tartály első részébe az alsó jelig (تجسس jelzés).

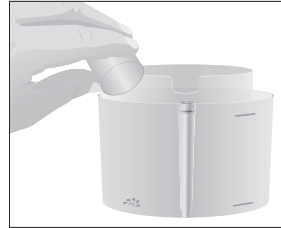

- ▶ Majd töltsse fel vízzel a felső jelig.
- ▶ Helyezze a tartályt a kettős kifolyócső alá.
- ▶ Csatlakoztassa a tejsziszteret a tartályhoz.

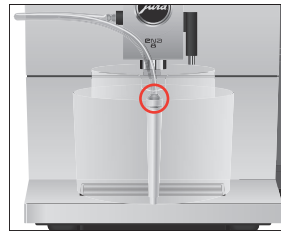

**i** Ahhoz, hogy a tej cső megfelelően legyen csatlakoztatva a tartályhoz, a csövet csatlakozóval kell felszerelni.

- ▶ Nyomja meg a 'Next' [következő] gombot. 'Milk system is being cleaned' [a tejsziszter tisztítás alatt], a kettős kifolyócső és a tejsziszter tisztításra kerül.
  - ▶ 'Fresh water' [friss víz]
  - ▶ Öblítse ki a tartályt alaposan, majd töltsse fel az első részt friss vízzel a felső jelig.
  - ▶ Helyezze a kettős kifolyócső alá, majd újra csatlakoztassa a tejsziszteret a tartályhoz.
  - ▶ Nyomja meg a 'Next' [következő] gombot. 'Milk system is being cleaned' [a tejsziszter tisztítás alatt], a kettős kifolyócső és a tejsziszter friss vízzel tisztításra kerül.
- A művelet automatikusan leáll. Az ENA kávégépe ismét használatra kész.

## A kettős kifolyócső szétszerelése és átöblítése

A tökéletes működés biztosítása érdekében, illetve higiéniai szempontokból a kettős kifolyócsövet **naponta** szét kell szerelni és át kell öblíteni, ha tej lett készítve.

- ▶ Vegye ki a tejszövet és folyó vízzel alaposan öblítse át.



- ▶ Húzza előre és le a kettős kifolyócső borítását.



- ▶ Távolítsa el a tejszövet a kettős kifolyócsőből.

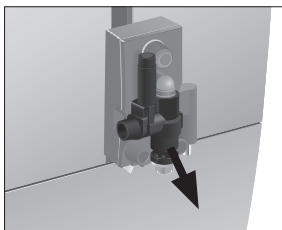

- ▶ Szedje darabjaira a tejszervizet.

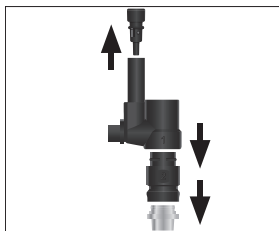

- ▶ Öblítsen le minden részt folyó vízzel. Ha keményen rászáradt tejmaradványok vannak rajtuk, először merítse az egyes részeket 250 ml hideg víz és 1 kupa JURA tejszerviz tisztító oldatába. Majd öblítse le a részeket alaposan.

- ▶ Illeszze a légbeszívó csövet.

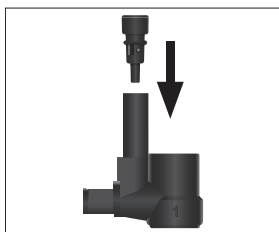

- ▶ Szerelje össze a tejszervizet. Ennek végzésekor figyelje az egyes részek számozását.

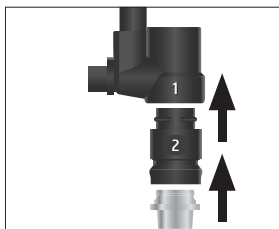

- ▶ Illessze vissza az összeszerelt részeket a kettős kifolyócsőbe és nyomja meg erősen.

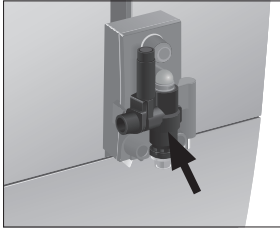

- ▶ Illessze fel a kettős kifolyócső védőborítását.



- ▶ Vegye ki a használt szűrőbetétet a víztartályból.

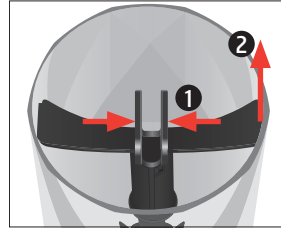

- ▶ Illessze a szűrőbetét applikátort az új CLARIS Smart / Smart mini szűrőbetét tetejére.

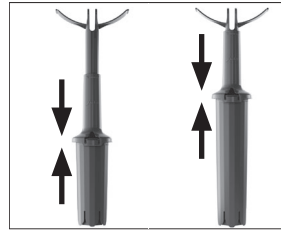

- ▶ Helyezze be a szűrőbetétet az applikátorával a víztartályba.

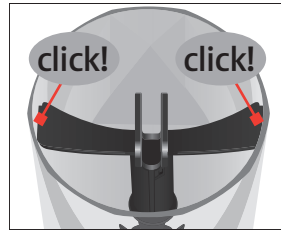

## A szűrő behelyezése / cseréje

Az ENA kávégépet nem kell többé vízkömentesíteni, ha CLARIS Smart / Smart mini filter szűrőbetétet használ.

- i** Amint a szűrőbetét hatása nem megfelelő (a vízkeménység beállításától függően), az ENA kávégép kéri, hogy cseréljen szűrőt.
- i** A CLARIS Smart / Smart mini szűrőbetétek beszerezhetők a szakkereskedőktől.

**Előfeltétel:** Megjelenik a kezdőképernyő. (Ha a szűrő cseréje szorul, megjelenik egy  jel is.)

- ▶ Vegye ki a víztartályt és ürítse ki.

- ▶ Töltse fel a víztartályt friss, hideg vízzel, majd helyezze vissza a tartályt. A készülék automatikusan érzékeli, hogy éppen behelyezte / kicserélte a szűrőbetétet. **'Filter is being rinsed' [a szűrő öblítés alatt]**, a szűrő öblítésre kerül. Vízzel közvetlenül a csepptálcába folyik. Megjelenik a kezdőképernyő. Az ENA kávégépe ismét használatra kész.

## A készülék tisztítása

160 kávékészítés vagy 80 bekapcsolás kori öblítés után az ENA kávégép kéri, hogy végezzen tisztítást.

### VIGYÁZAT

Nem megfelelő tisztítószer használatakor a készülék károsodhat és/vagy nyomokban tisztítószer maradhat a vízben.

- ▶ Csak eredeti JURA karbantartási termékeket használjon.

- i** A tisztítási program kb. 20 percet vesz igénybe.
- i** Ne szakítsa meg a tisztítási programot. Mert azzal romlik a tisztítási folyamat minősége.
- i** A JURA tisztító tabletták beszerezhetők a szakkereskedőktől.

**Előfeltétel:** Megjelenik a 'készülék tisztítás' (☑️) jel.

- ▶ Nyomja meg a **'P' gombot kb. 2 másodpercig** ahhoz, hogy belépjen a programozási módba.
- ▶ Nyomja meg a **'Maintenance status' [karbantartás állapot]** gombot.
- ▶ Nyomja meg a **'Clean' [tisztítás]** gombot.
- ▶ Nyomja meg a **'Start' [indítás]** gombot.
- ▶ Nyomja meg a **'Next' [következő]** gombot.
- ▶ **'Empty coffee grounds container' [kávézacc tartály ürítés]**
- ▶ Ürítse ki a kávézacc tartályt és a csepptálcát, majd helyezze vissza azokat a készülékbe.
- ▶ **'Clean' [tisztítás]**
- ▶ Helyezzen egy gyűjtőedényt a kettős kifolyócső alá.



- ▶ Nyomja meg a **'Next' [következő]** gombot.
- ▶ **'Machine is being cleaned' [a készülék tisztítás alatt]**, víz folyik ki a kettős kifolyócsővön.
- ▶ A művelet megszakad, **'Add cleaning tablet' [tisztító tablettá hozzáadás]**.
- ▶ Nyissa fel az örölt kávé betöltő fedelét.
- ▶ Tegyen egy JURA tisztító tablettát a betöltőbe.

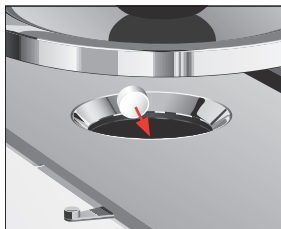

- ▶ Zárja vissza a betöltőt.
- ▶ **'Clean' [tisztítás]**
- ▶ Nyomja meg a **'Next' [következő]** gombot.
- ▶ **'Machine is being cleaned' [a készülék tisztítás alatt]**, ismételten víz folyik ki a kettős kifolyócsővön.
- ▶ A művelet automatikusan leáll.
- ▶ **'Empty coffee grounds container' [kávézacc tartály ürítés]**
- ▶ Ürítse ki a kávézacc tartályt és a csepptálcát, majd helyezze vissza azokat a készülékbe. Az ENA kávégépe ismét használatra kész.

## A készülék vízkömentesítése

Az ENA kávégépben idővel vízkő lerakódik halmozódik fel, és amikor az szükséges, a készülék automatikusan kéri, hogy vízkömentesítse. A vízkövesedés mértéke a használt víz keménységétől függ.

- i** Ha CLARIS Smart / Smart mini szűrőbetétet használ, a készülék nem kéri, hogy vízkömentesítse.

**⚠ VIGYÁZAT**

Ha a vízkömentestő szer bőrre vagy szembe kerül, az irritációt okozhat.

- ▶ Kerülje a bőrre vagy szembe kerülést.
- ▶ A vízkömentesítő szert tiszta vízzel öblítse le. Amennyiben vízkömentesítő szer kerül a szemébe, forduljon orvoshoz.

**VIGYÁZAT**

Nem megfelelő vízkömentesítő szer használatakor a készülék károsodhat és/vagy nyomokban vízkömentesítő szer maradhat a vízben.

- ▶ Csak eredeti JURA karbantartási termékeket használjon.

**VIGYÁZAT**

Ha a vízkömentesítési művelet megszakad, károsodás történhet a készülékben.

- ▶ Hagyja a vízkömentesítési programot végig futni.

**VIGYÁZAT**

Ha a vízkömentesítő szer érzékeny felületre (pl. márvány) kerül, nem zárható ki a károsodása.

- ▶ A kifróccsent folyadékot azonnal tisztítsa fel.

- i** A vízkömentesítési program kb. 40 percet vesz igénybe.
- i** A JURA vízkömentesítő tabletták beszerezhetők a szakkereskedőktől.

**Előfeltétel:** Megjelenik a 'készülék vízkömentesítés' (☼) jel.

- ▶ Nyomja meg a **'P' gombot kb. 2 másodpercig** ahhoz, hogy belépjen a programozási módba.
- ▶ Nyomja meg a **'Maintenance status' [karbantartás állapot]** gombot.
- ▶ Nyomja meg a **'▶' gombot.**
- ▶ Nyomja meg a **'Descale' [vízkömentesítés]** gombot. **'Descale' [vízkömentesítés]**
- ▶ Nyomja meg a **'Start' [indítás]** gombot.
- ▶ Nyomja meg a **'Next' [következő]** gombot. **'Empty drip tray' [csepptálca ürítés]**

- ▶ Ürítse ki a csepptálcát és a kávézacc tartályt, majd helyezze vissza azokat a készülékbe. **'Agent in tank' [szer a tartályban]**
- ▶ Vegye ki a víztartályt és ürítse ki.
- ▶ Oldjon fel teljesen 3 JURA vízkömentesítő tablettát egy 500 ml vizet tartalmazó gyűjtőedényben. Ez eltarthat egy pár percig.

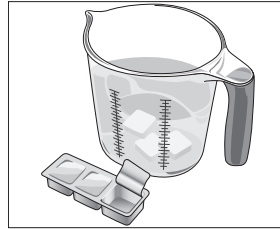

- ▶ Öntse az oldatot az **üres** víztartályba, majd helyezze vissza a tartályt a készülékbe.
- ▶ Helyezzen egy gyűjtőedényt a forró víz kifolyócső alá.



- ▶ Nyomja meg a **'Next' [következő]** gombot. **'Machine is being descaled' [a készülék vízkömentesítés alatt]**, ismételten víz folyik ki a kettős kifolyócsővön és a forró víz kifolyócsővön. A művelet megszakad, **'Empty drip tray' [csepptálca ürítés]**.
- ▶ Ürítse ki a csepptálcát és a kávézacc tartályt, majd helyezze vissza azokat a készülékbe. **'Rinse the water tank' [víztartály öblítés]** / **'Fill water tank' [víztartály feltöltés]**
- ▶ Ürítse ki a gyűjtőedényt, majd helyezze a forró víz kifolyócső és a kettős kifolyócső alá.
- ▶ Vegye ki a víztartályt és öblítse ki alaposan.
- ▶ Töltse fel a víztartályt friss, hideg vízzel, majd helyezze vissza a tartályt.

## 5 Karbantartás

- ▶ Nyomja meg a 'Next' [következő] gombot. 'Machine is being descaled' [a készülék vízkömentesítés alatt], a vízkömentesítési művelet folytatódik, víz folyik ki a kettős kifolyócsövön és a forró víz kifolyócsövön. 'Empty drip tray' [csepptálca ürítés]
- ▶ Ürítse ki a csepptálcát és a kávézacc tartályt, majd helyezze vissza azokat a készülékbe. Az ENA kávégépe ismét használatra kész.

**i** Ha a vízkömentesítési művelet váratlanul leáll, öblítse ki a víztartályt alaposan.

### A víztartály vízkömentesítése

A víztartályban vízkőlerakódások képződhetnek. A készülék megfelelő működése érdekében időről időre vízkömentesítse a víztartályt.

- ▶ Vegye ki a víztartályt.
- ▶ Ha CLARIS Smart / Smart mini szűrőbetétet használ, azt is vegye ki.
- ▶ Töltse fel a víztartályt teljesen, majd oldjon fel benne 3 JURA vízkömentesítő tablettát.
- ▶ Hagyja a vízkömentesítő oldatot több órán (pl. egy éjszakán) át a víztartályban állni.
- ▶ Ürítse ki a víztartályt és öblítse ki alaposan.
- ▶ Ha CLARIS Smart / Smart mini szűrőbetétet használ, tegye azt is vissza.
- ▶ Töltse fel a víztartályt friss, hideg vízzel, majd helyezze vissza a tartályt.

### A kávébab tartály tisztítása

Kávébabot egy vékony olajos réteg boríthatja, ami megmaradhat a kávébab tartály falain. Ezek a maradványok negatívan befolyásolhatják a kávé eredményt. Ezért időről időre tisztogassa ki a kávébab tartályt.

**Előfeltétel:** Megjelenik a 'Fill bean container' [kávébab tartály feltöltés] felirat.

- ▶ Kapcsolja ki a készüléket a főkapcsolóval .
- ▶ Vegye le az aromazáró fedelet.
- ▶ Tisztogassa ki a kávébab tartályt egy puha, száraz ronggyal.
- ▶ Töltse fel a kávébab tartályt kávébabbal, és zárja az aromazáró fedelet.

## 6 A kijelzón megjelenő üzenetek

Üzenet	Ok/következmény	Teendő
'Fill water tank' [vízartály feltöltés]	A víztartály üres. Nem tud készíteni semmilyen kávéféleséget.	▶ Töltse fel a víztartályt (lásd 3. fejezet Napi műveletek – A víztartály feltöltése).
'Empty coffee grounds container' [kávézacc tartály ürítés]	A kávézacc tartály megtelt. Nem tud készíteni semmilyen kávéféleséget.	▶ Ürítse ki a kávézacc tartályt és a csepptálcát (lásd 3. fejezet Napi műveletek – Napi karbantartás).
'Drip tray not fitted' [hiányzó csepptálca]	A csepptálca nincs beillesztve megfelelően, vagy egyáltalán nincs a készülékben. Nem tud készíteni semmilyen kávéféleséget.	▶ Illessze a csepptálcát a helyére.
'Fill bean container' [kávébab tartály feltöltés]	A kávébab tartály üres. Nem tud készíteni semmilyen kávékülönlegességet, de készíthet forró vizet és tejet.	▶ Töltse fel a kávébab tartályt (lásd 1. fejezet Előkészületek és az első használat – A kávébab tartály feltöltése).
A 'szűrőcsere' (☑) jel piros.	A szűrőbetét kimerült.	▶ Cserélje ki a CLARIS Smart / Smart mini szűrőbetétet (lásd 5. fejezet Karbantartás – A szűrő behelyezése / cseréje).
A 'készülék tisztítás' (☑) jel megjelenése.	Az ENA kávéfőző kéri, hogy végezze el a tisztítását.	▶ Végezzen tisztítást (lásd 5. fejezet Karbantartás – A készülék tisztítása).
A 'készülék vízkömentesítés' (☑) jel megjelenése.	Az ENA kávéfőző kéri, hogy végezze el a vízkömentesítését.	▶ Végezzen vízkömentesítést (lásd 5. fejezet Karbantartás – A készülék vízkömentesítése).
A 'tejrendszer tisztítás' (☑) jel megjelenése.	Az ENA kávéfőző kéri, hogy végezze el a tejrendszer tisztítását.	▶ Végezzen tejrendszer tisztítást (lásd 5. fejezet Karbantartás – A tejrendszer tisztítása).
'Too hot' [túl forró]	A rendszer túl forró a karbantartási program elindításához.	▶ Várjon pár percet, hogy a rendszer lehűljön, vagy készítsen valamilyen kávékülönlegességet vagy forró vizet.

## 7 Hibaelhárítás

Probléma	Ok/következmény	Teendő
Tejhabosításkor kevés hab képződik, vagy tej fújódik ki a kettős kifolyócsóból.	A kettős kifolyócső elszennyeződött.	<ul style="list-style-type: none"> <li>▶ Tisztítsa meg a kettős kifolyócsőben levő tejszisztát. (lásd 5. fejezet Karbantartás – A tejszisztát tisztítása).</li> <li>▶ Szerelje szét és öblítse át a kettős kifolyócsövet (lásd 5. fejezet Karbantartás – A kettős kifolyócső szétszerelése és átöblítése).</li> </ul>
Kávékészítéskor csak cseppenként folyik ki a kávé.	A kávé vagy az őrölt kávé túl finomra van őrölve és eltömíti a rendszert. Lehet, hogy nincs megfelelően beállítva a vízkeménység.	<ul style="list-style-type: none"> <li>▶ Állítsa a darálót durvább fokozatra, vagy használjon durvábbra őrölt kávé (lásd 2. fejezet Kávékészítés – A daráló beállítása).</li> <li>▶ Végezzen vízkömentesítést (lásd 5. fejezet Karbantartás – A készülék vízkömentesítése).</li> </ul>
Nem jelenik meg a 'Fill water tank' [víztartály feltöltés] bár a víztartály üres.	Túl sok vízkő van víztartályban.	▶ Vízkömentesítse a víztartályt (lásd 5. fejezet Napi műveletek – A víztartály vízkömentesítése).
A daráló nagyon zajosan működik.	Idegen tárgyak vannak a darálóban.	▶ Lépjen kapcsolatba az országban működő ügyfélszolgálat (lásd 11. fejezet JURA elérhetőségek / Jogi tájékoztatás).
'Error 2' vagy 'Error 5' jelenik meg.	Ha a készülék hosszabb ideig volt hidegnek kitéve, biztonsági okokból zárva lehet a felfűtés.	▶ Várja meg, hogy szobahőmérsékletre melegedjen a készülék.
Más 'Error' [hiba] üzenetek jelennek meg.	–	▶ Kapcsolja ki az ENA kávégépet a főkapcsolóval  . Lépjen kapcsolatba az országban működő ügyfélszolgálat (lásd 11. fejezet JURA elérhetőségek / Jogi tájékoztatás).

**i** Ha nem tudta megoldani a problémát, lépjen kapcsolatba az országban működő ügyfélszolgálat (lásd 11. fejezet JURA elérhetőségek / Jogi tájékoztatás).

## 8 Szállítás és környezetkímélő ártalmatlanítás

### Szállítás / A rendszer üritése

Őrizze meg az ENA kávégépe csomagolását. Jó szolgálatot tesz szállításkor a készülék védelmében.

Ahhoz, hogy megvédje az ENA kávégépet a szállítás alatti fagykároktól, a rendszert le kell üríteni.

**Előfeltétel:** Megjelenik a kezdőképernyő.

- ▶ Távolítsa el a tejsövet a kettős kifolyócsőből.
- ▶ Helyezzen egy gyűjtőedényt a forró víz kifolyócső alá.



- ▶ Nyomja meg a '▶' vagy a '◀' gombot annyiszor, hogy megjelenjen az '5/5'.
- ▶ Nyomja meg a 'Hot water' [forró víz] gombot.  
'Hot water' [forró víz], forró víz folyik ki a forró víz kifolyócsövön.
- ▶ Vegye ki a víztartályt és ürítse ki. Víz folyik ki a forró víz kifolyócsövön, amíg a rendszer üres lesz.  
'Fill water tank' [víztartály feltöltés]
- ▶ Nyomja meg a főkapcsolót .  
Az ENA kávégépe kikapcsol.

### Ártalmatlanítás

Az elhasználdott készülékektől környezetkímélő módon szabaduljon meg.



Az elhasználdott készülékek értékes, visszaforgatható anyagokat tartalmaznak, amiket újra kell hasznosítani. Ezért az elhasználdott készülékeken megfelelő gyűjtési rendszereken keresztül adjon túl.

## 9 Műszaki adatok

Feszültség	220 – 240 V ~, 50 Hz
Teljesítmény	1450 W
Megfelelőségi jel	<b>CE</b>
Szivattyú nyomás	statikus, max. 15 bar
A víztartály befogadóképessége (szűrő nélkül)	1,1 l
A kávébab tartály befogadóképessége	125 g
A kávézacc tartály befogadóképessége	kb. 10 adag
Kábelhossz	kb. 1,2 m
Súly	Cikk. 15241: kb. 10,9 kg Cikk. 5252/15240/15254: kb. 9,4 kg
Méret (sz x m x h)	27,1 x 32,3 x 44,5 cm
Tejrendszer	HP1

## 10 Tárgymutató

### A

- Címek 62
- Kávébeállítások módosítása 48
- Aromazáró fedél
  - kávébab tartály aromazáró fedéllel 37
- Automatikus kikapcsolás 48

### B

- Kávébab tartály
  - kávébab tartály aromazáró fedéllel 37
  - tisztítás 56
  - feltöltés 40
- Bluetooth 42
- Gyűjtősín
  - műszaki adatok 59
- Gomb főkapcsoló 37

### C

- Caffè latte 43
- Cappuccino 43
- Cappuccino habosító tisztítása
  - tejrendszer tisztítása 51
- CLARIS Smart mini szűrőbetét
  - csere 53
  - behelyezés 53
- Tisztítás
  - kávébab tartály 56
  - készülék 54
- Feketekávé 43
- Kávészacc tartály 36
- Tartozékok csatlakoztatása 42
- Őrlési finomság
  - daráló beállítása 45
  - őrlési fokozat tárcsa 37, 45
- Elérhetőségek 62
- Csészetartó rács 36
- Ügyfélszolgálat 62

### D

- Napi karbantartás 46
- Vízkömentesítés
  - készülék 54
  - víz tartály 56
- Kijelző 36
- Kijelző üzenetek 57
- Ártalmatlanítás 59
- Csepptálca 36
  - betét 36

- Kettős kifolyócső szétszerelés és tisztítás 52
- állítható magasságú kettős kifolyócső 36

### E

- Rendszer ürítése 59
- Energiatakarékos üzemmód 49
- Hibák
  - hibaelhárítás 58
- Espresso 43
- Espresso doppio 43

### F

- Gyári beállítások
  - gyári beállítások visszaállítása 49
- Töltő tölcser
  - őrölt kávé töltő tölcser 37
- Feltöltés
  - kávébab tartály 40
  - víz tartály 45
- Szűrő
  - csere 53
  - behelyezés 53
- Első használat 41
- Flat white 43

### G

- Őrölt kávé 44
  - őrölt kávé adagolókanál 37
  - őrölt kávé betöltő 37

### H

- Főcímlap 40
- Sürgősségi ügyfélszolgálat 62
- Forró víz 45
- Forró víz kifolyócső 36

### I

- Csepptálca betét 36
- Instant kávé
  - őrölt kávé 44
- Internet 40

### J

- JURA
  - Elérhetőségek 62
  - Internet 40

### L

- Nyelvválasztás 50
- Latte macchiato 43

**M**

- Készülék
  - tisztítás 54
  - napi karbantartás 46
  - vízkömentesítés 54
  - rendszeres karbantartás 46
  - öblítés 50
  - Összeszerelés 40
  - kikapcsolás 46
  - bekapcsolás 46
- Hálózati kábel 36
- Karbantartás 50
  - napi karbantartás 46
  - rendszeres karbantartás 46
- Őrölt kávé adagolókanál 37
- Üzenetek, kijelző 57
- Tej
  - tej csatlakoztatás 42
- Tejrendszer 59
  - tisztítás 51
- Tejrendszer öblítés 51

**P**

- Állandó beállítások a programozási módban 47
- Betöltő
  - őrölt kávé betöltő 37
- Kávékészítés 43
  - cappuccino 43
  - feketekávé 43
  - espresso 43
  - espresso doppio 43
  - espresso macchiato 43
  - flat white 43
  - őrölt kávé 44
  - forró víz 45
  - latte macchiato 43
  - ristretto 43
- Problémák
  - hibaelhárítás 58
- Kávébeállítások
  - beállítás 48
- Programozási mód 47
  - automatikus kikapcsolás 48
  - Energiatakarékos üzemmód 49
  - nyelvváltás 50
  - gyári beállítások visszaállítása 49
  - vízke ménység beállítás 49
  - vízke ménység mértékegysége 49

**R**

- Rendeltetés szerű használat 38
- Rendszeres karbantartás 46
- Öblítés
  - készülék 50
- Ristretto 43

**S**

- Biztonság 38
- Biztonsági tájékoztató 38
- Kiszolgáló bemenet 37
- Beállítások
  - állandó beállítások a programozási módban 47
- Összeszerelés
  - készülék összeszerelése 40
- Smart Connect 37
- Kifolyócsó
  - állítható magasságú kettős kifolyócsó 36
  - forró víz kifolyócsó 36
- Kikapcsolás 46
- Bekapcsolás 46
- Kikapcsol
  - automatikus kikapcsolás 48
- Jelölések megadása 35

**T**

- Műszaki adatok 59
  - tejrendszer 59
- Telefon 62
- Szállítás 59
- Hibaelhárítás 58

**U**

- Vízke ménység mértékegysége 49
- Használat, első alkalom 41

**W**

- Vízke ménység
  - vízke ménység meghatározása 41
  - vízke ménység beállítása 49
- Víz tartály 36
  - vízke ményésítés 56
  - feltöltés 45
- Honlap 40

## 11 JURA elérhetőségek / Jogi tájékoztatás

JURA Elektroapparate AG  
Kaffeeweltstrasse 10  
CH-4626 Niederbuchsiten  
Tel. +41 (0)62 38 98 233

- @ Az országára vonatkozóan további elérhetőségeket találhat az alábbi címen:  
**[www.jura.com](http://www.jura.com).**
- @ Ha segítségre van szüksége a készüléke használatával kapcsolatban, azt az alábbi címen találhatja:  
**[www.jura.com/service](http://www.jura.com/service).**

### Irányelvek

A készülék megfelel az alábbi európai irányelveknek:

- 2014/35/EU – kiefeszültségű irányelv
- 2014/30/EU – elektromágneses összeférhetőség
- 2009/125/EC – ökodizájn irányelv
- 2011/65/EU – RoHS irányelv

### Műszaki változtatások

Fenntartjuk a jogot a műszaki változtatásokra. A használati útmutatóban használt ábrák csupán szemléltető jellegűek, a készülék eredeti színei a valóságban eltérők lehetnek. Az ENA kávégépe bizonyos adatai változhatnak.

### Visszajelzés

A véleménye fontos számunkra! Használja az alábbi elérhetőségeket: **[www.jura.com](http://www.jura.com)**.

### Copyright

A használati útmutató tartalma szerzői jogvédelem alatt áll. A használati útmutató felhasználás vagy más nyelvre fordítás céljából történő fénymásolása a JURA Elektroapparate AG előzetes írásbeli hozzájárulása nélkül nem engedélyezett.