

# delight

39685B

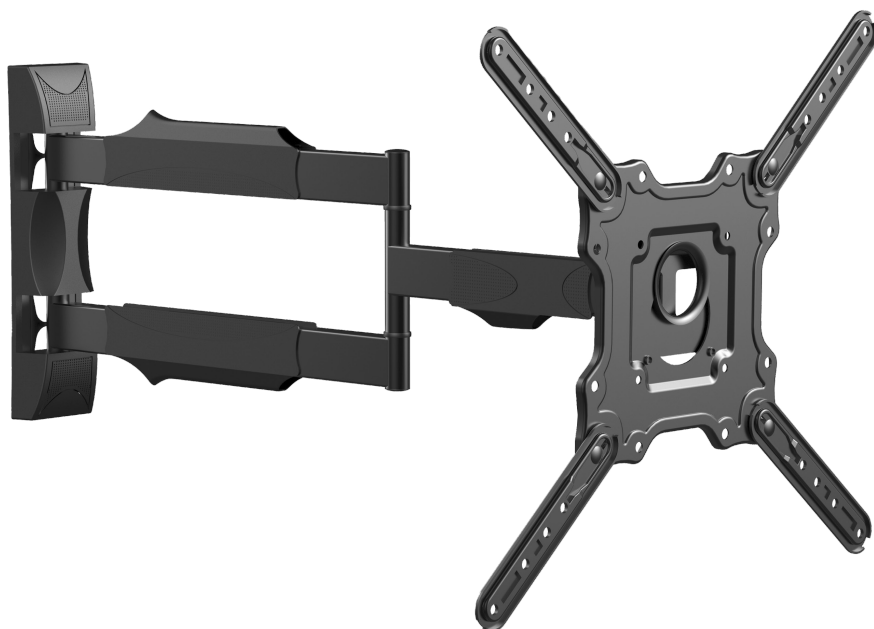

SUITABLE FOR  
**17"-55"**  
TVs AND MONITORS

EN: TV WALL MOUNT BRACKET, ADJUSTABLE  
DE: WANDKONSOLE FÜR FERNSEHER MIT ARM  
HU: TV FALI TARTÓKONZOL - KAROS  
CZ: NÁSTĚNNÁ TV KONZOLA S RAMENEM  
SK: NÁSTENNÁ TV KONZOLA S RAMENOM  
RO: CONSOLĂ-SUPPORT DE PERETE PT. TV, CU BRAT

VESA

100 x 100  
400 x 400

max  
35 kg

**Parts required for assembly:**

- (A) M7x80 self-tapping screw (4 pcs)
- (B) 10x60 plastic wall plug (4 pcs)
- (C) 6 x 13 washer (4 pcs)
- (D) 12 mm plastic spacer (4 pcs)
- (E) M4 x 25 screw (4 pcs)
- (F) M5 x 25 screw (4 pcs)
- (G) M6 x 25 screw (4 pcs)
- (H) M8 x 25 screw (4 pcs)
- (I) M8 x 45 screw (4 pcs)
- (J) M6 x 12 screw (4 pcs)
- (K) M6 nut (4 pcs)
- (L) 10 mm wrench (1 pc)
- (M) Spirit level (1 pc)

**Warning:**

- Only start using the product after reading and understanding the instructions and warnings in the manual. If you have any questions, please contact your nearest distributor.
- Please check the recommended distance from the wall as stated in the manual to avoid potential material damage.
- The product can only be installed properly if you are aware of the characteristics of the selected wall surface and follow the manual instructions. Always choose wall plugs and screws appropriate for the wall material! The included plugs are not suitable for mounting to drywall, for example!
- Make sure the chosen surface can withstand the load!
- Never exceed the maximum load capacity!
- After mounting to the wall, ensure that all screws are properly tightened. It is recommended to use thick, strong screws.
- Always ask for help when lifting the device into place.
- Tighten the screws, but do not overtighten them, as this may damage the parts.
- For indoor use only! Outdoor use may lead to malfunction or personal injury.

**Teile für die Montage erforderlich:**

- (A) M7x80 selbstschneidende Schraube (4 Stk.)
- (B) 10x60 Kunststoffdübel (4 Stk.)
- (C) Unterlegscheibe 6 x 13 (4 Stk.)
- (D) Kunststoff-Abstandshalter 12 mm (4 Stk.)
- (E) Schraube M4 x 25 (4 Stk.)
- (F) Schraube M5 x 25 (4 Stk.)
- (G) Schraube M6 x 25 (4 Stk.)
- (H) Schraube M8 x 25 (4 Stk.)
- (I) Schraube M8 x 45 (4 Stk.)
- (J) Schraube M6 x 12 (4 Stk.)
- (K) Mutter M6 (4 Stk.)
- (L) Maulschlüssel 10 mm (1 Stk.)
- (M) Wasserwaage (1 Stk.)

**Warnhinweis:**

- Verwenden Sie das Produkt nur, wenn Sie die Anleitung und Warnhinweise gelesen und verstanden haben. Bei Fragen wenden Sie sich bitte an den nächstgelegenen Händler.
- Bitte beachten Sie den im Handbuch empfohlenen Abstand zur Wand, um mögliche Sachschäden zu vermeiden.
- Eine fachgerechte Montage ist nur möglich, wenn Sie die Eigenschaften der gewählten Wandfläche kennen und die Anleitung beachten. Verwenden Sie stets passende Dübel und Schrauben entsprechend der Wandbeschaffenheit! Die beiliegenden Dübel sind z. B. nicht für Gipskartonwände geeignet!
- Vergewissern Sie sich, dass die gewählte Oberfläche das Gewicht tragen kann!
- Überschreiten Sie niemals die maximale Belastbarkeit!
- Kontrollieren Sie nach der Wandmontage, ob alle Schrauben fest angezogen sind. Die Verwendung von dicken, stabilen Schrauben wird empfohlen.
- Holen Sie sich stets Hilfe, um das Gerät an seinen Platz zu heben.
- Ziehen Sie die Schrauben fest, aber nicht zu stark an – dies könnte die Teile beschädigen.
- Nur für den Innenbereich! Die Verwendung im Freien kann zu Fehlfunktionen oder Verletzungen führen.

- It is recommended to have the installation and fastening done by a qualified person or professional!
- Make sure the unit can be safely secured to the selected surface.
- Do not drill into mortar or joints!
- Keep a safe distance from wall edges!
- Avoid drilling through electrical wires inside the wall!
- It is highly recommended that the wall plug reaches from the screw head to the end of the screw.

**Important!**

- Before installation, make sure all parts are included in the box.
- If any part is missing, contact the distributor.

**Tools required for installation:**

- Phillips head screwdriver (min. 200 mm long)
- M10 socket wrench
- Electric drill and 10 mm drill bit (for concrete walls)
- Marking pencil
- Hammer

**Technical specifications:**

- Suitable for mounting TVs and monitors from 17–55"
- Mounting pattern: VESA 100 x 100 – 400 x 400
- Maximum load capacity: 35 kg
- Maximum tilt angle: +8 to -5°
- Maximum swivel angle: 180°
- Distance from the wall after mounting: 55 – 720 mm

**Installation guide:**

- (1-4A) Mounting to a wall (concrete, brick...)
- (1-4B) Mounting to wood

- Die Montage und Befestigung sollte idealerweise von einer fachkundigen Person oder einem Profi durchgeführt werden!
- Vergewissern Sie sich, dass das Gerät sicher an der gewählten Oberfläche befestigt werden kann.
- Bohren Sie nicht in Fugen oder Mörtel!
- Halten Sie Abstand zu den Rändern der Wand!
- Vermeiden Sie es, Stromleitungen in der Wand zu durchbohren!
- Es wird dringend empfohlen, dass der Dübel von der Schraubenspitze bis zum Schraubenkopf reicht.

**Wichtig!**

- Stellen Sie vor der Montage sicher, dass alle Teile im Lieferumfang enthalten sind.
- Falls Teile fehlen, wenden Sie sich an den Händler.

**Für die Montage benötigtes Werkzeug:**

- Kreuzschlitzschraubendreher (mind. 200 mm lang)
- Steckschlüssel M10
- Elektrische Bohrmaschine mit 10 mm Bohrer (für Betonwände)
- Bleistift zum Anzeichnen
- Hammer

**Technische Daten:**

- Geeignet für Fernseher und Monitore von 17–55"
- VESA-Montagemuster: 100 x 100 – 400 x 400
- Maximale Belastbarkeit: 35 kg
- Maximaler Neigungswinkel: +8 bis -5°
- Maximaler Schwenkwinkel: 180°
- Abstand zur Wand nach der Montage: 55 – 720 mm

**Montageanleitung:**

- (1-4A) Wandmontage (Beton, Ziegel...)
- (1-4B) Montage auf Holz

**Összeszereléshez szükséges alkatrészek:**

- (A) M7x80 önmetsző csavar (4 db)
- (B) 10x60 műanyag dübel (4 db)
- (C) 6 x 13 alátét (4 db)
- (D) 12 mm műanyag távtartó (4 db)
- (E) M4 x 25 csavar (4 db)
- (F) M5 x 25 csavar (4 db)
- (G) M6 x 25 csavar (4 db)
- (H) M8 x 25 csavar (4 db)
- (I) M8 x 45 csavar (4 db)
- (J) M6 x 12 csavar (4 db)
- (K) M6 anya (4 db)
- (L) 10 mm villaskulcs (1 db)
- (M) vízmérték (1 db)

**Figyelmeztetés:**

- Csak abban az esetben kezdje meg a termék használatát, ha a használati utasításban leírtakat és figyelmeztetéseket elolvasta és megértette. Ha bármilyen kérdése van a leírtakkal kapcsolatban, kérjük, forduljon az Önhez legközelebbi forgalmazóhoz.
- Kérjük, olvassa el az útmutatóban szereplő ajánlott távolságot a faltól számítva, az esetleges anyagi kár elkerülése érdekében.
- A termék felszerelését csak abban az esetben tudja szakszerűen elvégezni, ha tisztában van a kiválasztott falfelület tulajdonságaival, illetve a használati útmutatóban leírtakkal. Mindig a falfelület tulajdonságainak megfelelő rögzítő dübelt és csavart válasszon! A csomagban található tipli nem alkalmas pl.: gipszkarton felületre történő rögzítésre!
- Győződjön meg róla, hogy a kiválasztott felület ellenáll-e a terhelésnek!
- Soha ne lépje túl a maximális terhelhetőséget!
- Falra szerelést követően győződjön meg róla, hogy minden csavar megfelelően rögzítve van-e. Vastag, erős csavar használata ajánlott.
- Minden esetben kérjen segítséget a berendezés helyére emeléséhez.
- Húzza meg a csavarokat, de fontos, hogy ne húzza túl, mivel ez károsíthatja az elemeket.
- Kizárólag beltéri használatra! A termék szabadban történő használat meghibásodáshoz illetve személyi sérüléshez vezethet.

**Potřebné díly pro montáž:**

- (A) Samořezný šroub M7x80 (4 ks)
- (B) Plastová hmoždinka 10x60 (4 ks)
- (C) Podložka 6 x 13 (4 ks)
- (D) Plastový distanční díl 12 mm (4 ks)
- (E) Šroub M4 x 25 (4 ks)
- (F) Šroub M5 x 25 (4 ks)
- (G) Šroub M6 x 25 (4 ks)
- (H) Šroub M8 x 25 (4 ks)
- (I) Šroub M8 x 45 (4 ks)
- (J) Šroub M6 x 12 (4 ks)
- (K) Matice M6 (4 ks)
- (L) Vidlicový klíč 10 mm (1 ks)
- (M) Vodováha (1 ks)

**Upozornění:**

- Začnete výrobek používat až poté, co si přečtete a pochopíte návod k použití a upozornění. V případě dotazů kontaktujte nejbližšího prodejce.
- Přečtěte si v návodu doporučenou vzdálenost od stěny, abyste předešli případnému poškození.
- Výrobek lze správně nainstalovat pouze tehdy, znáte-li vlastnosti vybrané stěny a dodržíte pokyny v návodu. Vždy používejte vhodné hmoždinky a šrouby podle typu stěny! Hmoždinky obsažené v balení nejsou vhodné například pro montáž do sádrokartonu!
- Ujistěte se, že zvolený povrch nesetřívá!
- Nikdy nepřekračujte maximální nosnost!
- Po montáži na stěnu zkontrolujte, zda jsou všechny šrouby správně utažené. Doporučuje se použít silné, pevné šrouby.
- Vždy si zajistěte pomoc při zvedání zařízení na místo.
- Šrouby utahujte, ale nepřetahujte, mohlo by dojít k poškození součástí.
- Pouze pro vnitřní použití! Venkovní použití může vést k poruše nebo zranění.
- Doporučuje se svěřit montáž a upevnění odborníkovi nebo zkušené osobě!
- Ujistěte se, že zařízení lze bezpečně připevnit ke zvolenému povrchu.

- Ajánlott a szerelést és a rögzítést hozzáértő személyre vagy szakemberre bízni!
- Győződjön meg arról, hogy a biztonságosan rögzíthető a berendezés a kiválasztott felületen.
- Ne fúrjon habarcsba vagy hézagokba!
- Tartson távolságot a fal szelétől!
- Kerülje a falban futó vezetékek átfúrását!
- Erősen ajánlott, hogy a tipli, a csavar elejétől egészen a csavar végéig érjen el.

**Fontos!**

- Bizonyosodjon meg a szerelés előtt, hogy a doboz tartalmazza az összes alkatrészt.
- Ha bármelyik alkatrész hiányzik lépjen kapcsolatba a kereskedővel.

**A szereléshez szükséges szerszámok:**

- Phillips fejű csavarhúzó (min. 200 mm hosszú)
- M10 dugókulcs
- Elektromos fúró és 10 mm fúrószár (beton falra szereléshez)
- Jelölő ceruza
- Kalapács

**Technikai adatok:**

- alkalmazható 17-55" méretű televíziók illetve monitorok rögzítésére
- Csatlakozási felület: VESA 100 x 100 – 400 x 400
- maximum terhelhetőség: 35 kg
- maximális dőlésszög +8 - 5°
- maximális fordíthatóság: 180°
- A felszerelt eszköz távolsága a faltól: 55 – 720 mm

**Felszerelési útmutató:**

- (1-4A) Falra (beton, téglá...) rögzítés
- (1-4B) Fára rögzítés

- Nevrtejte do spár nebo malty!
- Dodržujte odstup od okrajů stěny!
- Vyhňte se provrtání kabelů ve stěně!
- Důrazně doporučujeme, aby hmoždinka dosahovala od hlavy po konec šroubu.

**Důležité!**

- Před montáží zkontrolujte, zda balení obsahuje všechny díly.
- Pokud některé díly chybí, kontaktujte prodejce.

**Nářadí potřebné pro montáž:**

- Křížový šroubovák (min. 200 mm dlouhý)
- Nástavec (ořech) M10
- Elektrická vrtačka a vrták 10 mm (pro montáž do betonu)
- Tužka na značení
- Kládivo

**Technické údaje:**

- Vhodné pro televizory a monitory s úhlopříčkou 17–55"
- Montážní rozměry: VESA 100 x 100 – 400 x 400
- Maximální nosnost: 35 kg
- Maximální náklon: +8 až -5°
- Maximální otočení: 180°
- Vzdálenost zařízení od stěny po montáži: 55 – 720 mm

**Montážní pokyny:**

- (1-4A) Montáž na stěnu (beton, cihla...)
- (1-4B) Montáž na dřevo

**Potrebné diely na montáž:**

- (A) Samorezná skrutka M7x80 (4 ks)
- (B) Plastová hmoždinka 10x60 (4 ks)
- (C) Podložka 6 x 13 (4 ks)
- (D) Plastový distančný prvok 12 mm (4 ks)
- (E) Skrutka M4 x 25 (4 ks)
- (F) Skrutka M5 x 25 (4 ks)
- (G) Skrutka M6 x 25 (4 ks)
- (H) Skrutka M8 x 25 (4 ks)
- (I) Skrutka M8 x 45 (4 ks)
- (J) Skrutka M6 x 12 (4 ks)
- (K) Matica M6 (4 ks)
- (L) Vidlicový kľúč 10 mm (1 ks)
- (M) Vodováha (1 ks)

**Upozornenie:**

- Začnite používať výrobok až po prečítaní a pochopení pokynov a upozornení v návode. V prípade otázok sa obráťte na najbližšieho predajcu.
- Prečítajte si odporúčanú vzdialenosť od steny, aby ste predišli poškodeniu.
- Montáž vykonávajte len v prípade, že poznáte vlastnosti zvolenej steny a dodržíte pokyny v návode. Vždy použite vhodné hmoždinky a skrutky podľa typu steny! Pribalené hmoždinky nie sú vhodné napr. na montáž do sadrokartónu!
- Skontrolujte, či povrch unesie záťaž!
- Nikdy neprekračujte maximálnu nosnosť!
- Po montáži na stenu sa uistite, že všetky skrutky sú pevne dotiahnuté. Odporúča sa použiť hrubé, pevné skrutky.
- Vždy si zabezpečte pomoc pri zdvíhaní zariadenia na miesto.
- Skrutky utiahnite, ale nepretahujte ich – hrozí poškodenie súčiastok.
- Len pre vnútorné použitie! Použitie vonku môže viesť k poruche alebo zraneniu.
- Odporúča sa zveriť montáž odbornej osobe alebo profesionálovi!

**Piese necesare pentru montaj:**

- (A) Șurub autofilant M7x80 (4 buc)
- (B) Dibluri din plastic 10x60 (4 buc)
- (C) Șaibă 6 x 13 (4 buc)
- (D) Distanțier din plastic 12 mm (4 buc)
- (E) Șurub M4 x 25 (4 buc)
- (F) Șurub M5 x 25 (4 buc)
- (G) Șurub M6 x 25 (4 buc)
- (H) Șurub M8 x 25 (4 buc)
- (I) Șurub M8 x 45 (4 buc)
- (J) Șurub M6 x 12 (4 buc)
- (K) Piuliță M6 (4 buc)
- (L) Cheie fixă de 10 mm (1 buc)
- (M) Nivelă cu bulă (1 buc)

**Avertisment:**

- Utilizați produsul numai după ce ați citit și înțeles instrucțiunile și avertismentele din manual. Dacă aveți nelămuriri, vă rugăm să contactați distribuitorul local.
- Citiți distanța recomandată față de perete din ghid pentru a evita eventualele daune materiale.
- Instalarea produsului se poate face corect doar dacă cunoașteți caracteristicile peretelui ales și urmați instrucțiunile din manual. Folosiți întotdeauna diblurile și șuruburile potrivite pentru tipul de perete! Diblurile incluse nu sunt potrivite, de exemplu, pentru montaj pe rigips!
- Asigurați-vă că peretele ales poate susține greutatea!
- Nu depășiți niciodată capacitatea maximă de încărcare!
- După montarea pe perete, verificați dacă toate șuruburile sunt bine strânse. Se recomandă utilizarea unor șuruburi groase și rezistente.
- Cereți ajutor la ridicarea și montarea echipamentului.
- Strângeți șuruburile, dar nu le suprasolicitați, deoarece acest lucru poate deteriora componentele.
- Numai pentru utilizare în interior! Utilizarea în exterior poate duce la defecțiuni sau accidente.
- Se recomandă ca montarea și fixarea să fie realizate de o persoană calificată sau un specialist!

- Skontrolujte, či je možné zariadenie bezpečne upevniť na zvolený povrch.
- Nevrtajte do škár alebo malty!
- Držte sa ďalej od okraja steny!
- Vyhňte sa navrtaniu káblov vo vnútri steny!
- Dôrazne sa odporúča, aby hmoždinka a skrutka prechádzali od začiatku až po koniec.

**Dôležité!**

- Pred montážou sa uistite, že balenie obsahuje všetky súčasti.
- V prípade chýbajúcej súčasti kontaktujte predajcu.

**Náradie potrebné na montáž:**

- Skrutkovač s krížovou hlavou (min. 200 mm)
- Nástavec (ráčna) M10
- Elektrická vrtáčka a 10 mm vrták (pre montáž do betónu)
- Ceruzka na značenie
- Kladivo

**Technické údaje:**

- vhodné pre TV a monitory s uhlopriečkou 17–55"
- Montážna vzdialenosť: VESA 100 x 100 – 400 x 400
- Maximálne zaťaženie: 35 kg
- Maximálny náklon: +8 – -5°
- Maximálne natočenie: 180°
- Vzdialenosť zariadenia od steny po montáži: 55 – 720 mm

**Návod na montáž:**

- (1-4A) Montáž na stenu (betón, tehla...)
- (1-4B) Montáž na drevo

- Asigurați-vă că dispozitivul poate fi montat în siguranță pe suprafața aleasă.
- Nu forțați în rosturi sau mortar!
- Mențineți distanța față de marginile peretelui!
- Evitați găurirea cablurilor din interiorul peretelui!
- Se recomandă ferm ca diblul să ajungă de la capătul până la baza șurubului.

**Important!**

- Înainte de montaj, verificați dacă toate piesele sunt incluse în cutie.
- Dacă lipsesc piese, contactați distribuitorul.

**Unelte necesare pentru montaj:**

- Șurubelniță tip Phillips (minim 200 mm lungime)
- Cheie tubulară M10
- Bormașină electrică și burghiu de 10 mm (pentru beton)
- Creion pentru marcare
- Ciocan

**Date tehnice:**

- Potrivit pentru televizoare și monitoare de 17–55"
- Standard de montare: VESA 100 x 100 – 400 x 400
- Capacitate maximă de încărcare: 35 kg
- Unghi maxim de înclinare: +8 până la -5°
- Unghi maxim de rotație: 180°
- Distanța de la perete după montare: 55 – 720 mm

**Instrucțiuni de montare:**

- (1-4A) Montare pe perete (beton, cărămidă...)
- (1-4B) Montare pe lemn

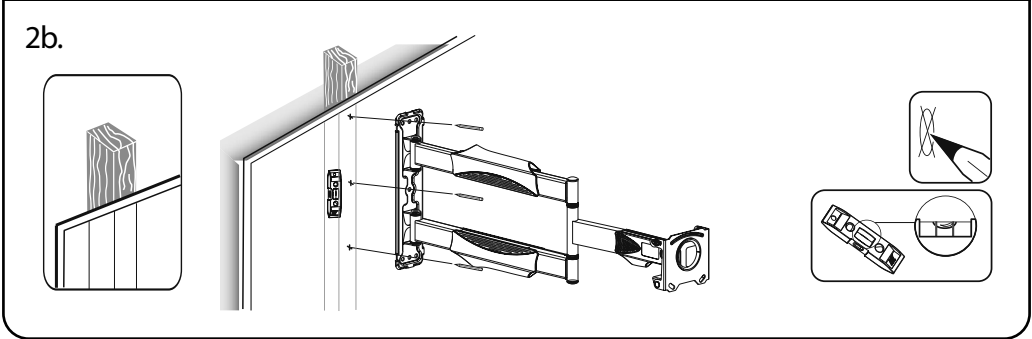
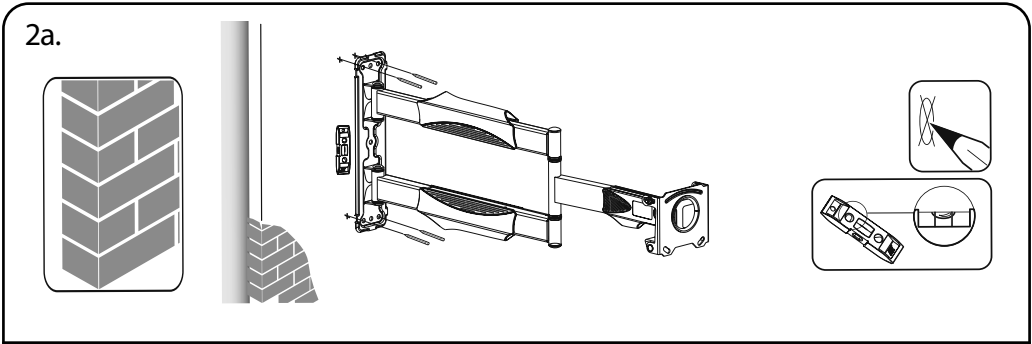
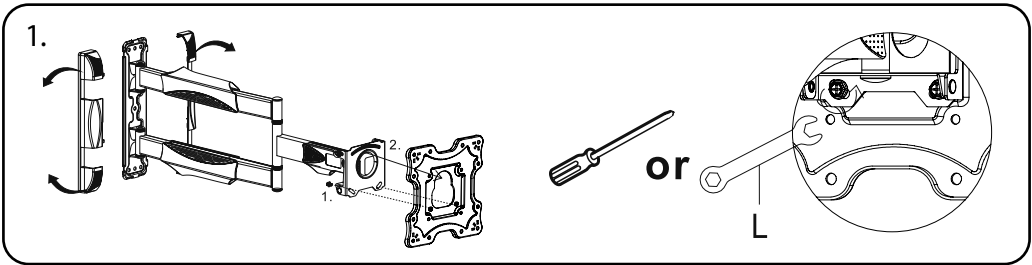
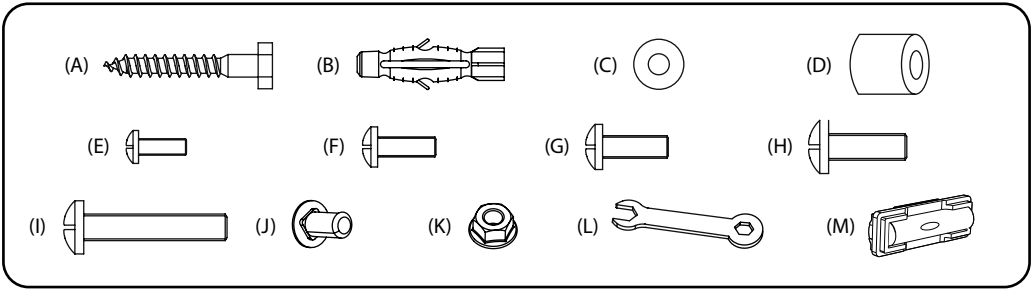

3a.

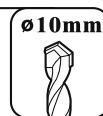
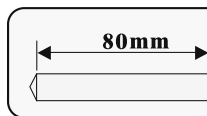
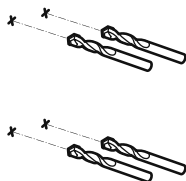
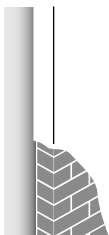

3b.

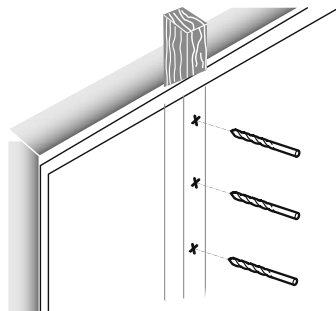

4a.

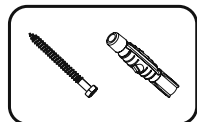
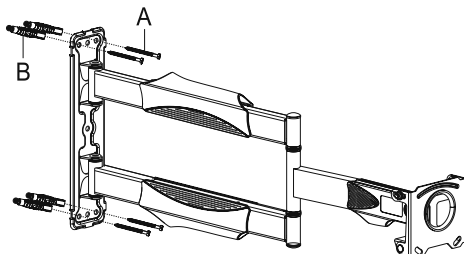
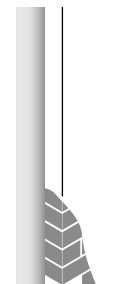

4b.

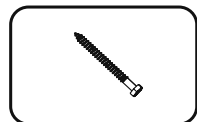
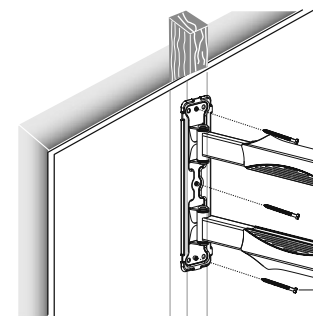

5a.

VESA: 100X100~  
200X200mm

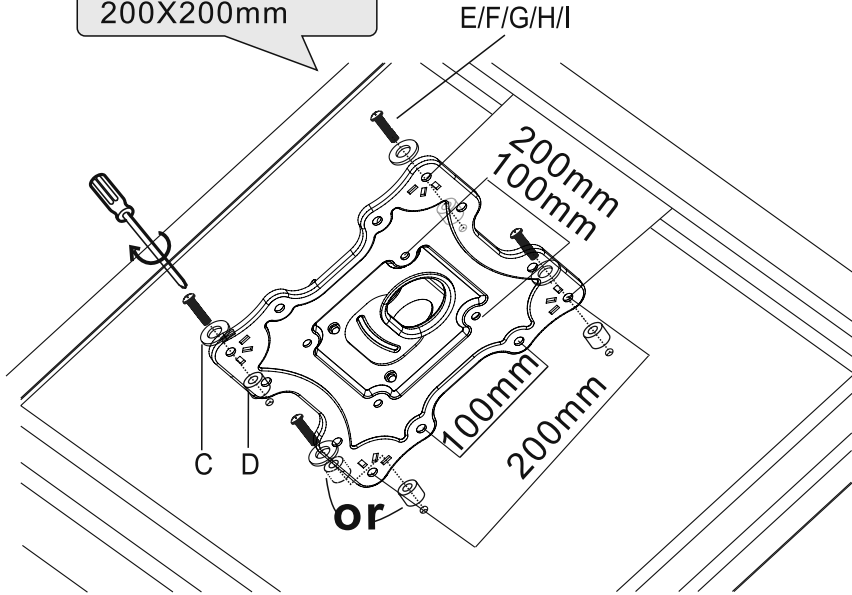

5b.

VESA: 400x200~400x400mm

