



English

Deutsch

Čeština

Eesti keel

Hrvatski

Bosanski

Latviešu valoda

Lietuvių kalba

Magyar

Polski

Română

Slovenčina

Slovenščina

Srpski

Crnogorski

Ελληνικά

Українська мова

MG 2510 Power

MEAT GRINDER
INSTRUCTION MANUAL

ELEKTRISCHER FLEISCHWOLF
BEDIENUNGSANLEITUNG

MLÝNEK NA MASO
NÁVOD K OBSLUZE

HAKKLIHAMASIN
KASUTUSJUHEHD

MAŠINA ZA MLJEVENJE MESA
UPUTE ZA UPORABU

GAĻAS MAĻĀMĀ MAŠĪNA
ROKĀSGRĀMĀTA

MĒSMALĒ
INSTRUKCIJŪ VADOVAS

HÚSDARÁLÓ
HASZNÁLATI ÚTMUTATÓ

MASZYŃKA DO MIĘSA
INSTRUKCJA OBSŁUGI

APARAT DE TOCAT CARNE
INSTRUCȚIUNI DE UTILIZARE

MLYNČEK NA MĀSO
NÁVOD NA OBSLUHU

MLINČEK ZA MESO
NAVODILA

MAŠINA ZA MLEVENJE MESA
UPUTSTVO ZA UPOTREBU

ΜΗΧΑΝΗ ΚΟΠΗΣ ΚΙΜΑ
ΕΓΧΕΙΡΙΔΙΟ ΟΔΗΓΙΩΝ

М'ЯСОРУБКА
ІНСТРУКЦІЯ З ЕКСПЛУАТАЦІЇ

■ Always read the safety/use instructions carefully before using your appliance for the first time. The user's manual must be always included. ■ Bitte lesen Sie vor der Inbetriebnahme des Produktes diese Anleitung und die darin enthaltenen Sicherheitshinweise aufmerksam durch. Die Bedienungsanleitung muss dem Gerät immer beigelegt sein. ■ Prieš uvedenim vinyrobu do provozo si dōkladnē pročitēte tento nāvod a bezpečnostnī pokyny, které jsou v tomto nāvodu obsaženy. Nāvod musí být vždý pīložen k pīstroji. ■ Enne seadme esmakordset kasutamist lugege ohutus- ja kasutusjuhised alati hoolikalt läbi. Kasutusjuhend peab alati kaasas olema. ■ Uvijek pročitajte sigurnosne upute i upute za uporabu prije prvog korištenja vašeg uređaja. Upute moraju uvijek biti priložene. ■ Pirms ierīces pirmās lietošanas reizes vienmēr rūpīgi izlasiet drošības un lietošanas norādījumus. Rokasgrāmata vienmēr jāpievieno ierīcei. ■ Prieš naudojamesi prietaisu pirmąj kartą, visuomet atidžiai perskaitykite saugos ir naudojimo instrukcijas. Kartu su gaminiu visada privalo būti jo naudotojo vadovas. ■ A termék használatba vétele előtt figyelmesen olvassa el ezt a használati útmutatót és az útmutatóban található biztonsággi rendelkezéseket. A használati útmutatót tartsa a készülék közelében. ■ Przed pierwszym użyciem urządzenia prosimy o uważne zapoznanie się z instrukcjami dotyczącymi bezpieczeństwa i użytkowania. Instrukcja obsługi musi być zawsze dołączona. ■ Cititi întotdeauna instrucțiunile de siguranță și utilizați cu atenție înainte de a utiliza aparatul pentru prima dată. Manualul utilizatorului trebuie să fie întotdeauna inclus. ■ Pred uvedenim vinyrobu do prevádzky si dōkladne prečítajte tento nāvod a bezpečnostnē pokyny, ktoré sú v tomto nāvode obsiahnuté. Nāvod musí byť vždý priložen k pīstroju. ■ Pred vklopom izdelka temeljito preberite ta navodila in varnostne napotke, ki so navedeni v teh navodilih. Navodila morajo biti vedno priložena k napravi. ■ Uvek pažljivo pročitajte uputstva za sigurnost i upotrebu pre upotrebe uređaja po prvi put. Korisničko uputstvo mora uvek biti priloženo. ■ Priu xprilozoniasete ti oisakisi oos yo pīrati forā, dīvāzāte oisodōlīosete tīs oīsīsēs asofīsās kai xprīsīs. To eχxeirīdio xprīsiti pīrēti va pērilozōnētai pōnto sti oisokeoisi. ■ Завжди важливо читайте інструкції з техніки безпеки та використання перед першим використанням пристрою. Посібник користувача повинен бути завжди включений.

**DESCRIPTION / BESCHREIBUNG / POPIS / KIRJELDUS / OPIS / APRAKSTS /
APRAŠYMAS / A KÉSZÜLÉK RÉSZEI / OPIS / DESCRIERE / POPIS / OPIS / OPIS /
ΠΕΡΙΓΡΑΦΗ / ΟΠΙΣ**



English

- Control of the grinder
 - turning the appliance on/off
 - grinder control: position ON - normal operation, position 0 - neutral position - off, position R - reverse operation
- Body of the grinder
- Lock button
- Flange for the machine
- Tamper
- Meat bowl
- Machine with funnel
- Screw conveyor
- Blades
- Filters
 - fine 3 mm
 - medium coarse 5 mm
 - coarse 8 mm
- Safety ring
- Sausage attachment
- Separator
- Kibbe attachment
- Grater machine with packer
- Grater
 - rough
 - slices
 - fine
 - extra fine

Deutsch

- Bedienung des Fleischwolfs
 - Ein-/ausschalten des Geräts
 - Bedienung des Fleischwolfs: Position ON – Normalbetrieb, Position 0 – Neutralposition – ausgeschaltet, Position R – Rückwärtsbetrieb
- Gerätekörper
- Sicherheitstaste
- Flansch auf dem Gerät
- Stopfer
- Fleischschale
- Mahlwerk mit Hals
- Schnecke
- Klinge
- Lochscheiben
 - fein 3 mm
 - mittelgrob 5 mm
 - grob 8 mm
- Sicherungsmutter
- Würstchen-Aufsatz
- Separator
- Kibbeh-Aufsatz
- Mahlwerk der Reibe mit Stopfer
- Reibe
 - grob
 - Scheiben
 - fein
 - extrafein

Čeština

- Ovládání mlýnku
 - zapnutí/vypnutí spotřebiče
 - ovládání mlýnku: poloha ON- normální chod, poloha 0 – neutrální poloha - vypnuto, poloha R – zpětný chod
- Tělo mlýnku
- Tlačítko pojistiky
- Příruba na strojek
- Pěchovadlo
- Miska na maso
- Strojek s jícnem
- Šnek
- Čepel
- Sítka
 - jemné 3 mm
 - středně hrubé 5 mm
 - hrubé 8 mm
- Pojistná matice
- Nástavec na klobásy
- Separátor
- Nástavec na Kebbe
- Strojek struhadla s pěchovadlem
- Struhadlo
 - hrubé
 - na plátky
 - jemné
 - extra jemné

Eesti keel

- Hakklihamasina juhtimine
 - Seadme sisse/välja lülitamine
 - Hakklihamasina juhtimine: ON (sees) asend - normaalne töötamine, 0 asend - neutraalne asend - väljas, R - asend - vastassuunas pöörlemine
- Hakklihamasina korpus
- Lukustamisnupp
- Masina äärik
- Tõukur
- Liha kauss
- Masin koos lehriga
- Spiraalrull
- Lõiketerad
- Sõelad
 - Peen sõel 3 mm
 - Keskmine sõel 5 mm
 - Jäme sõel 8 mm
- Turvarõngas
- Vorsti valmistamise tarvik
- Eraldaja
- Kibbe valmistamise tarvik
- Riivija koos mahutiga
- Riivija
 - jäme
 - viilud
 - peen
 - eriti peen

Hrvatski/Bosanski

- Korištenje mašine
 - uključivanje / isključivanje uređaja
 - Korištenje mašine: položaj ON - normalan hod, položaj 0 - neutralni položaj - isključeno, položaj R - obrnuti hod
- Tijelo mašine
- Tipka osigurača
- Prirubnica uređaja
- Nabijač
- Posuda za meso
- Spojnica s grlom
- Puž
- Oštrica
- Sita
 - Fino 3 mm
 - Srednje grubo 5 mm
 - grubo 8 mm
- Zaporna matica
- Nastavak za kobasice
- Separator
- Nastavak za Kebbe
- Strugač s nabijačem
- Strugač
 - grubi
 - Na kriške
 - fini
 - ekstra fini

Latviešu valoda

- Maļamās mašīnas vadība
 - Ierīces ieslēgšana/izslēgšana
 - Maļamās mašīnas vadība: ON (ieslēgts) pozīcija – standarta darbība, 0 pozīcija – neitrāla pozīcija, OFF (izslēgts) pozīcija – izslēgta, R pozīcija – reversa pozīcija
- Ierīces korpus
- Nobloķēšanas pog
- Ierīces uzmaļa
- Spiedne
- Gaļas trauks
- Piltuve
- Gliemežvārpsta
- Asmeņi
- Sieti
 - smalkais 3 mm
 - vidēji rupjš 5 mm
 - rupjš 8 mm
- Nostiprināšanas uzgrieznis
- Desu uzgalis
- Starplika
- Gaļas bumbiņu uzgalis
- Rīve ar spiedi
- Rīve
 - rupjā
 - šķēles
 - smalkā
 - īpaši smalkā

Lietuvių kalba

- Mėsmalės valdymas
 - prietaiso įjungimas / išjungimas
 - mėsmalės valdymas: įjungimas ON - normalus veikimas, 0 padėtis - neutrali padėtis - išjungta, R padėtis - atbulinė eiga
- Mėsmalės korpusas
- Užrakto mygtukas
- Mechanizmo flanšas
- Grūstė
- Mėšos indas
- Mechanizmas su piltuvu
- Sraigtinis konvejeris
- Ašmenys
- Filtrai
 - smulkus 3 mm
 - vidutinio rupumo 5 mm
 - rupus 8 mm
- Saugos žiedas
- Priedas dešrelėms
- Atskyrėklis
- „Kibbeh“ priedas
- Trintuvė su pakavimo įtaisu
- Trintuvė
 - stambi
 - griežinėliai
 - smulki
 - labai smulki

Magyar

- Működtető panel
 - készülék be- és kikapcsolása
 - daráló működtetés: ON állás – normál darálás, 0 állás – a daráló nem forog, kikapcsolva, R állás – ellenkező irányú forgás
- Készülékház
- Kioldó gomb
- Daráló hajtás
- Nyomórúd
- Adagoló tálca
- Daráló ház
- Csiga
- Kés
- Lyukas tárcsa
 - finom 3 mm
 - közepes 5 mm
 - durva 8 mm
- Menetes gyűrű
- Kolbásztöltő
- Szeparátor
- Kebbe készítő
- Reszelő és szeletelő, nyomórúddal
- Reszelő
 - durva
 - szeletelő
 - finom
 - nagyon finom

Polski

- Obsługa młynka
 - włączanie/wyłączanie urządzenia
 - sterowanie młynkiem: pozycja ON- praca normalna, pozycja 0 – pozycja neutralna - urządzenie wyłączone, pozycja R – praca wsteczna
- Korpus urządzenia
- Przycisk bezpiecznika
- Kołnierz dla napędu
- Popychacz
- Miska na mięso
- Maszyna do mielenia z gardzielą
- Ślimak
- Ostrze
- Sitka
 - drobne 3 mm
 - średnie 5 mm
 - grube 8 mm
- Nakrętka zabezpieczająca
- Przystawka do kielbasy
- Separator
- Przystawka do Kebbe
- Napęd tarki z popychaczem
- Tarka
 - duże oczka
 - do plasterów
 - małe oczka
 - bardzo małe oczka

Română

- Controlul aparatului de tocat
 - pornirea / oprirea aparatului
 - controlul aparatului de tocat: poziția ON - funcționare normală, poziția 0 - poziția neutră - oprit, poziția R - funcționare în sens invers
- Corpul aparatului de tocat
- Buton de blocare
- Flanșă pentru aparat
- Dispozitiv pentru tasare
- Bol pentru carne
- Dispozitiv cu pâlnie
- Angrenaj melcat cu șurub cu rol de transportor
- Lame
- Filtre
 - fin 3 mm
 - mediu 5 mm
 - grosier 8 mm
- Inel de siguranță
- Atașament pentru cârnați
- Separator
- Atașament pentru kibbe
- Dispozitiv cu răzătoare cu împachetator
- Răzătoare
 - grosieră
 - felii
 - fină
 - extrafină

Slovenčina

- Ovládanie mlynčeka
 - zapnutie/vypnutie spotrebiča
 - ovládanie mlynčeka: poloha ON – normálny chod, poloha 0 – neutrálna poloha – vypnuté, poloha R – spätný chod
- Telo mlynčeka
- Tlačidlo poistky
- Príruba na strojček
- Zatláčadlo
- Miska na mäso
- Mlecia komora
- Závitovka
- Čepeľ
- Sitká
 - jemné 3 mm
 - stredne hrubé 5 mm
 - hrubé 8 mm
- Poistná matica
- Nadstavec na klobásy
- Separátor
- Nadstavec na Kebbe
- Strojček strúhadla so zatláčadlom
- Strúhadlo
 - hrubé
 - na plátky
 - jemné
 - extra jemné

Slovenščina

- Upravljanje mlinčeka
 - vklop/izklop aparata
 - upravljanje mlinčeka: lega ON- normalno delovanje, lega 0 – nevtralna lega - izklop, lega R – povratno delovanje
- Trup mlinčeka
- Tipka varovalna
- Prirobnica za na strojček
- Tolkalo
- Posodica se meso
- Strojček s požiralnikom
- Polž
- Rezilo
- Mrežica
 - fin 3 mm
 - srednje groba 5 mm
 - groba 8 mm
- Varovalna matica
- Nastavek za klobase
- Ločevalnik
- Nastavek za kebab
- Strojček strgalnika z nabijalnikom
- Strgalnik
 - globo
 - na rezine
 - fino
 - posebej fino

Srpski/Crnogorski

- Korišćenje mašine za mlevenje
 - uključivanje / isključivanje uređaja
 - Korišćenje mašine: položaj ON - normalan hod, položaj 0 - neutralni položaj - isključeno, položaj R - obrnuti hod
- Telo mašine
- Taster osigurača
- Prirubnica uređaja
- Potiskivač
- Posuda za meso
- Spojница sa grlom
- Puž
- Noževi
- Sita
 - Fino 3 mm
 - Srednje grubo 5 mm
 - grubo 8 mm
- Zaporna matica
- Nastavak za kobasice
- Separator
- Nastavak za Kebbe
- Strugač sa nabijačem
- Strugač
 - grubi
 - Na kriške
 - fini
 - ekstra fini

Ελληνικά

- Έλεγχος της μηχανής κοπής
 - ενεργοποίηση/ απενεργοποίηση της συσκευής
 - έλεγχος της μηχανής κοπής: θέση ON – κανονική λειτουργία, θέση 0 – ουδέτερη θέση, θέση R – αντίστροφη λειτουργία
- Σώμα της μηχανής κοπής
- Κουμπί κλειδώματος
- Φλάντζα για το μηχανήμα
- Εξάρτημα πίεσης
- Μπολ κρέατος
- Μηχάνημα με χοάνη
- Κοχλιοφόρος μεταφορέας
- Λεπίδες
- Φίλτρα
 - λεπτό, 3 χιλ.
 - μέτριο, 5 χιλ.
 - χοντρό, 8 χιλ.
- Δακτύλιος ασφαλείας
- Προσάρτημα για λουκάνικα
- Διαχωριστήρας
- Προσάρτημα για kibbe
- Μηχάνημα τρίφτη με συσκευαστήριο
- Τρίφτης
 - χοντρός
 - φέτες
 - λεπτός
 - πολύ λεπτός

Українська мова

- Управління м'ясорубкою
 - включення/виключення побутового приладу
 - управління м'ясорубкою: положення ON - нормальна робота, положення 0 - нейтральне положення - вимкнено, положення R - робота у зворотному напрямку
- Корпус м'ясорубки
- Кнопка блокування
- Фланець для машини
- Прoштовхувач
- Ємність для м'яса
- Машина з трубою
- Шнековий транспортер
- Ножі
- Фільтри
 - дрібний 3 мм
 - середній 5 мм
 - великий 8 мм
- Запобіжне кільце
- Насадка для ковбасок
- Розділювач
- Насадка для кебабу
- Терка з проштовхувачем
- Терка
 - крупна
 - слайси
 - дрібна
 - дуже дрібна

BIZTONSÁGI ELŐÍRÁSOK

Olvassa el figyelmesen és a későbbi felhasználásokhoz is őrizze meg!

Figyelmeztetés! A jelen útmutatóban feltüntetett biztonsági előírások és utasítások nem tartalmazzak minden olyan feltételt és körülményt, amely a használat során bekövetkezhet. A felhasználónak meg kell értenie, hogy egyetlen termékbe sem lehet beépíteni a felhasználótól elvárható elővigyázatosságot és gondosságot. Ezekről a készüléket használó és kezelő felhasználóknak kell gondoskodniuk. Nem vállalunk felelősséget a készülék helytelen használatából, a készülék bármilyen jellegű átalakításából és módosításából eredő károkért.

A használatba vétel előtt figyelmesen olvassa el a teljes használati útmutatót és tanulmányozza át a képeket. Az útmutatók őrizze meg későbbi felhasználásokhoz is. A tartozékokhoz további használati útmutatók is tartozhatnak.

A tüzek, áramütések és egyéb sérülések megelőzése érdekében, az elektromos készülékek használata során tartsa be az általános és az alábbiakban feltüntetett biztonsági utasításokat:

1. Mielőtt csatlakoztatná a készüléket a szabályszerűen leföldelt hálózati konnektorhoz, győződjön meg arról, hogy a hálózati feszültség értéke megegyezik-e a készülék típuscímkéjén található tápfeszültség értékével. A fali aljzat feleljen meg a vonatkozó EN szabványok előírásainak.
2. Amennyiben a készülék hálózati vezetéke megsérült, akkor a készüléket bekapcsolni tilos. **A termék minden javítását, beleértve a hálózati vezeték cseréjét is, bízza szakszervizre! A készülék védőburkolatát ne szerelje le, a feszültség alatt lévő alkatrészek áramütést okozhatnak!**
3. A hálózati vezeték nem érhet hozzá forró tárgyakhoz, továbbá azt éles eszközökre se helyezze rá.
4. A készüléket óvja víztől és más folyadékoktól, ellenkező esetben áramütés érheti.
5. A készüléket szabadban vagy nedves környezetben használni tilos! A hálózati vezetéket és a készüléket nedves kézzel ne fogja meg. Áramütés veszélye!

6. A készüléket (motoros egységet), a hálózati vezetékét és a csatlakozódugót vízbe mártani tilos! A motoros egységet folyó vízzel leöblíteni tilos. Ügyeljen arra, hogy a motoros egységbe folyadék ne folyjon be.
7. Legyen nagyon körültekintő, amikor a készüléket gyermekek közelében használja.
8. A készüléket használat közben ne hagyja felügyelet nélkül.
9. Lehetőleg ne hagyja felügyelet nélkül a hálózathoz csatlakoztatott készüléket.
10. A készülék össze- és szétszerelése, tartozékok cseréje, valamint a készülék tisztítása és áthelyezése előtt, illetve ha a készüléket hosszabb ideig nem kívánja használni, akkor a készüléket kapcsolja le és a hálózati vezetékét is húzza ki az elektromos aljzatból. A csatlakozódugót a vezetéknél fogva ne húzza ki a fali aljzatból. A művelethez fogja meg a csatlakozódugót.
11. A készülék szétszerelése előtt várja meg a forgó részek lefékeződését. A biztonságos mozgatáshoz és tisztításhoz a készüléket hagyja legalább 60 percig hűlni.
12. A készüléket hőforrás, pl. tűzhely közelében ne használja. Óvja a készüléket a közvetlen napsütéstől.
13. A készüléket ne tegye más készülékre és ne használja csak a kezében tartva. A készülék körül, felül és oldalt, valamint hátul is hagyjon legalább 10 cm szabad helyet.
14. A készüléket sík, vízszintes, száraz és stabil felületen üzemeltesse. A készülékre ne tegyen rá semmilyen tárgyat se.
15. Az első használatba vétel előtt, minden tartozékot, amely közvetlenül kapcsolatba kerül a feldolgozott élelmiszerekkel, alaposan mosogassa el mosogatószeres meleg vízben (lásd a tisztítással és karbantartással foglalkozó fejezetet).
16. A készülékben található daráló kés éles, legyen óvatos a készülék üritése és tisztítása közben, nehogy az éles kés megvágja a kezét. Ez a figyelmeztetés vonatkozik a reszelő és szeletelő dobokra is.
17. A bekapcsolás előtt a menetes gyűrűt húzza meg. A menetes gyűrűt nem szabad túl nagy erővel meghúzni!
18. A készüléket használat közben ne takarja le, és gyúlékony anyagok (pl. függöny stb.) közelében se használja.

19. Az alapanyagok adagolásához kizárólag csak a készülékhez tartozékként adott nyomórudat használja (más konyhai eszközt vagy az ujjait nem)! A készülékhez csak a gyártó által a készülékhez mellékelte nyomórudat használja. A nyomórudat ne nyomja túl nagy erővel a készülékbe. Ellenkező esetben a daráló meghibásodhat.
20. Ne érintse meg a forgó alkatrészeket!
21. A laza ruhát, a lógó ékszereket, vagy a hosszú haját a gép forgó alkatrészei elkapathatják. **Ügyeljen arra, hogy a haja, a ruhája stb. ne kerüljön a forgó alkatrészek közelébe!**
22. A készüléket ételkészítés alapanyagok nélkül (üresen) ne használja!
23. A húsdarálóban csont, bőr és ín nélküli, kb. 20×20×60 mm-es darabokra vágott húst daráljon.
24. Ha a daráló eltömődött, akkor a működtető kapcsolót kapcsolja ellenkező forgásirányra (REV). A darálóban a tömődést okozó hús fellazul, a készüléket ezt követően átkapcsolhatja darálás üzemmódra.
25. A készüléket minden használat után tisztítsa meg. A készülék házát csak nedves ruhával törölje meg. A készüléket vízbe meríteni tilos!
26. Ne használjon a gyártó által nem ajánlott tartozékokat, ellenkező esetben elveszítheti a készülékre nyújtott garanciát.
27. Ne üzemeltesse a készüléket 5 percnél hosszabb ideig folyamatosan. 5 perc használat után a készüléket kb. 10 percre pihentesse. A készüléket (egy alkalommal) ne üzemeltesse összesen 30 percnél hosszabb ideig.
28. A készüléket kizárólag csak a jelen útmutatóban leírtak szerint, az utasításokat betartva használja.
29. A készülék kizárólag csak otthoni használatra készült. A készülék kereskedelmi célokra nem használható.
30. A készülékkel kicsontozott és ínmentes húsokat lehet darálni. A készülékben csontot, dióhéjat vagy más hasonló és kemény alapanyagokat darálni tilos.
31. A gyártó nem felel a készülék helytelen használatá miatt bekövetkezett károkért.
32. A készüléket gyerekek nem használhatják. A készüléket és a hálózati vezetékét tartsa távol a gyerekektől. A készüléket gyerekek, idős, testi és szellemi fogyatékos személyek, illetve a készülék

használatát nem ismerő és hasonló készülék üzemeltetéseknek a tapasztalataival nem rendelkező személyek csak a készülék használati utasítását ismerő és a készülék használatáért felelősséget vállaló személy felügyelete mellett használhatják. A készülék nem játék, azzal gyerekek nem játszhatnak.

Sérülésveszély! A készüléket csak szabályszerűen összeszerelt állapotban szabad használni.

Do not immerse in water! – Vízbe meríteni tilos!

ÉLETVESZÉLY gyerekeknek! A csomagolóanyag nem játék, azt gyerekek elől elzárva tárolja. Műanyag zacskókkal a gyerekek nem játszhatnak! Fulladásveszély!

HASZNÁLATI ÚTMUTATÓ

Az első használatba vétel előtt

- A készüléket csomagolja ki, és arról távolítson el minden csomagolóanyagot és öntapadó reklámcímkét.
- A készüléket és tartozékait tisztítsa meg (lásd a tisztítással és karbantartással foglalkozó fejezetet).
- A készülék házát nedves ruhával vagy szivaccsal törölje meg.

Figyelmeztetés! A készüléket és a hálózati vezetékét vízbe vagy más folyadékba mártani, illetve folyó víz alatt elmosni tilos.

Megjegyzés: A készülék össze- és szétszerelése, valamint a tartozékok cseréje előtt a készüléket kapcsolja le és a hálózati vezetékét húzza ki a fali aljzatból.

Összeállítás

- Nyomja meg a kioldó gombot, majd a daráló házat nyomja a hajtás nyílásába (a daráló házat ferden dugja a nyílásba, lásd az 1. ábrát). A daráló házat a rögzítéshez balra fordítsa el (2. ábra).
- A daráló házba dugja be a csigát a hosszabbik végével úgy, hogy a tengely vége a menesztőbe illeszkedjen (3. ábra).
- A csiga másik végére húzza rá a kést, a lapos (éles) oldalával kifelé (4. ábra). Ha a kést véletlenül fordítja fel a csigára, akkor a daráló nem fog darálni.
- Válasszon lyukas tárcsát, a kívánt darálási finomságtól függően. A lyukas tárcsát húzza fel a csigára, ügyelve arra, hogy a tárcsán található horony a házban található bütyökre kerüljön (5. ábra).

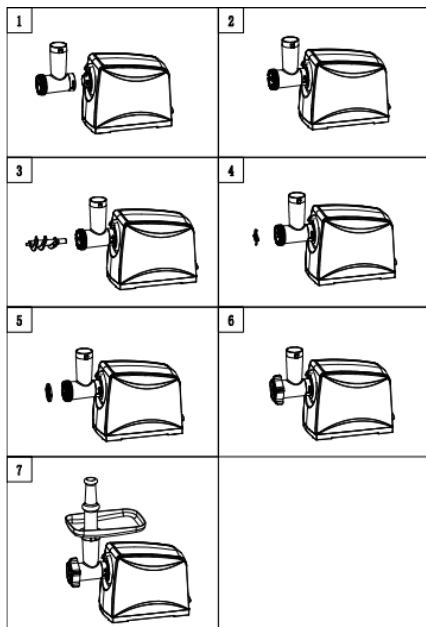

- A lyukas tárcsát rögzítse a daráló házban a menetes gyűrű felcsavarásával (6. ábra). A menetes gyűrűt az óramutató járásával azonos irányba elforgatva (nem túl nagy erővel) húzza meg.
- Az adagoló tálcát húzza rá a daráló ház nyakára.
- A készüléket állítsa megfelelő helyre (pl. a konyhai munkalapra).
- A készülék körül hagyjon legalább 10 cm szabad helyet (a hűtés biztosításához).

Működtető panel

A készüléken a ◀/▶ kapcsolót kapcsolja ◀ (bekapcsolva) állásba, majd az ON/O/R kapcsolót kapcsolja ON állásba. A használat befejezése után a ◀/▶ kapcsolót kapcsolja ◀ (kikapcsolva) állásba, az ON/O/R kapcsolót kapcsolja 0 állásba.

A hús előkészítése

A húst 10 cm hosszú és kb. 2x2 cm keresztmetszetű csíkokra szeletelje fel. A húsból távolítsa el a kemény részeket, csontot, porcokat és ínakat. (Fagyasztott húst darálni tilos!)

Az előkészített húst tegye a tálcára. Kapcsolja be a készüléket, és a nyomórúddal finoman adagolja a húst a nyílásba. (Tatárbifsztek készítéséhez a húst kétszer darálja át.)

Kebbe (töltött darálthús) készítése

A kebbe egy hagyományos közel-keleti étel, ami bulgur külső részéből és darált hús (elsősorban bárányhús) töltelékből készül. A készülék által formált üreges hengerbe darált hús töltelékkel lehet tölteni, majd a lezárás után olajban kisütni.

1. A csigát dugja a darálóba (8. ábra). A tengelyre húzza rá a kebbe készítő feltétet. Ügyeljen arra, hogy a kebbe készítőn található horony a házban található büttyökre kerüljön, majd csavarozza fel a menetes gyűrűt (9. ábra).
2. Az adagoló tálcát húzza rá a daráló ház nyakára.
3. A készülék kebbe készítésre kész (10. ábra).

Kapcsolja be a készüléket, és a nyomórúddal finoman adagolja a bulgurból készült tésztát a nyílásba. A készülék által előállított üreges hengerbe töltsse be az ízesített darálthús keveréket.

Kolbász töltése

1. Darálja le a húst, majd készítsen kolbásztöltelékkel. A csigára húzza fel a szeparátort. Ügyeljen arra, hogy a szeparátoron található horony a házban található büttyökre kerüljön, majd helyezze fel a kolbásztöltő kupot is, végül csavarozza fel a menetes gyűrűt (11. ábra).
2. Az adagoló tálcát húzza rá a daráló ház nyakára.
3. Ezzel a készülék kolbásztöltésre kész.

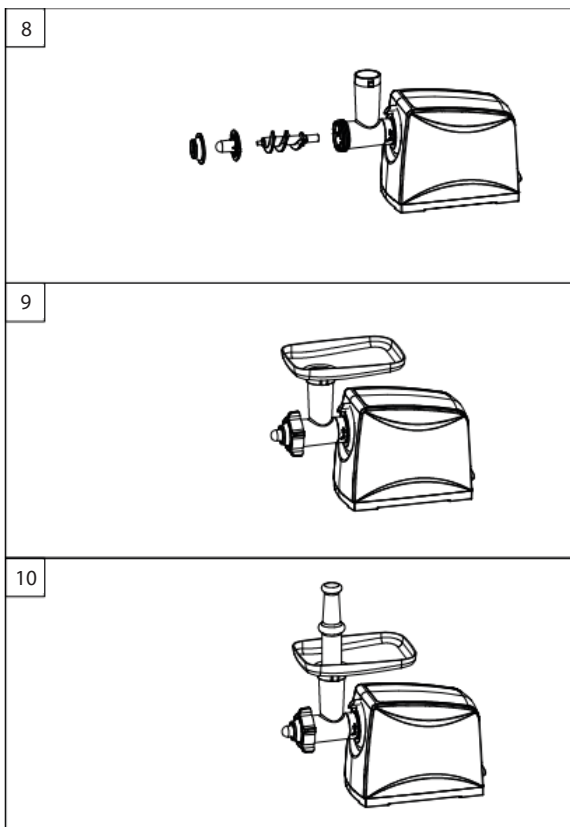

Az előkészített kolbásztöltelékot tegye a tálcára. Kapcsolja be a készüléket, és a nyomórúddal finoman adagolja a töltelékot a nyílásba.

A nyers belet 10 percig áztassa hideg vízben. A puha belet húzza rá a kolbásztöltő kúpra. A bél szabad végét kösse be majd, a készülékkel adagolja az ízesített töltetet a bélbe. Ha a bél ráragad a kúpra, akkor azt nedvesítse be vízzel.

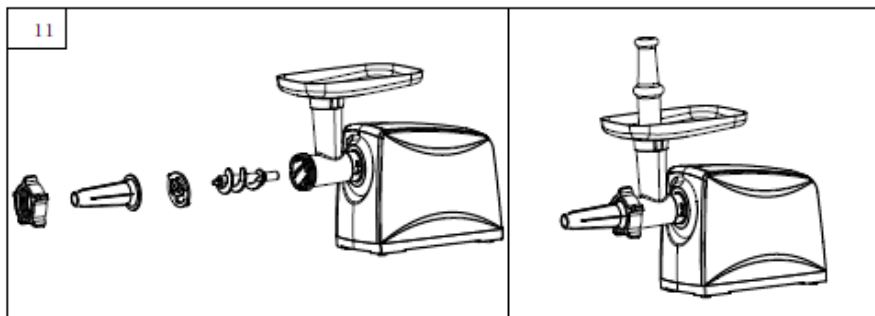

Tészta készítése

1. Tészta készítéséhez használja a lyukas tárcsákat (10).
2. Az előkészített és lehűtött tésztát a nyomórúddal nyomja a csigára.

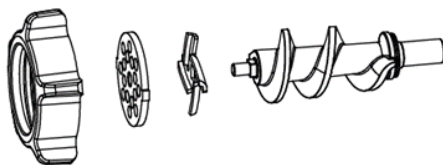

Megjegyzés: tésztakészítés közben a készüléket ne üzemeltesse folyamatosan 3 percnél hosszabb ideig.

Reszelés és szeletelés

1. Nyomja meg a kioldó gombot, majd a reszelő és szeletelő házat nyomja a hajtás nyílásába (a házat ferdén dugja a nyílásba). A reszelő házat a rögzítéshez balra fordítsa el (1. ábra).
2. A használni kívánt reszelő vagy szeletelő dobot dugja a házba, és az óramutató járásával azonos irányba elforgatva rögzítse (2. ábra). A készülék használatra (reszelésre vagy szeletelésre) kész.
3. Az alapanyagot úgy szeletelje fel, hogy darabok beférjenek a reszelő adagoló nyílásába. Az alapanyag darabokat a nyomórúddal nyomja a reszelő (szeletelő) dobra (3. ábra).

1

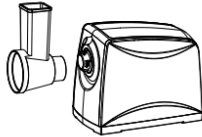

2

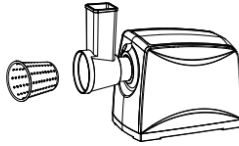

3

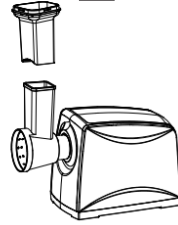

KARBANTARTÁS ÉS TISZTÍTÁS

A készüléket minden használat után tisztítsa meg.

A készülék szétszerelése előtt várja meg a forgó részek lefékeződését. A biztonságos mozgatáshoz és tisztításhoz a készüléket hagyja legalább 60 percig hűlni.

A darálóban maradt húst egy kifli vagy egy szelet kenyér ledarálásával lehet kitisztítani. **A tisztítás közben legyen óvatos, a kések és a reszelő (szeletelő) doboz nagyon élesek.**

1. A tisztítás megkezdése előtt a készüléket kapcsolja le és a hálózati vezetéket húzza ki az aljzatból.
2. Csavarozza le a menetes gyűrűt és húzza ki a darálóból az összes alkatrészt (12. ábra).
3. Nyomja meg a kioldó gombot, és a daráló házat a nyíl irányába forgassa el, majd húzza ki a motoros egység hajtásából. Húzza ki a nyomórudat és vegye le a tálcát. (13. ábra)
4. A tartozékokat (daráló ház, csiga, kés, lyukas tárcsa, szeparátor, menetes gyűrű stb.) mosogatószeres meleg vízben mosogassa el.
5. A tartozékokat tiszta vízzel öblítse le és tökéletesen szárítsa meg.
6. A daráló belső felét és a lyukas tárcsákat vékonyan kenje be étolajjal.

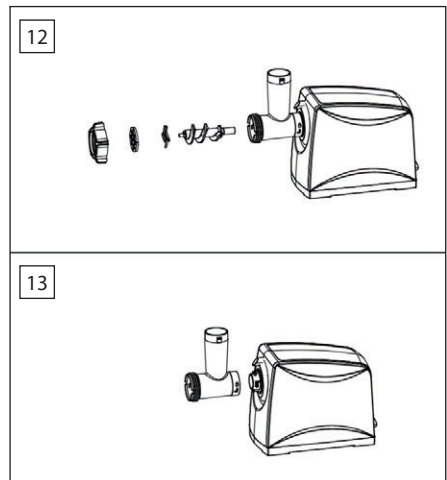

Megjegyzés: A készülék egyetlen alkatrészét és tartozékát sem lehet mosogatógépből mosogatni.

Ha szükséges, akkor a készüléket mosogatószeres vízbe mártott és jól kicsavart ruhával törölje meg, majd szárítsa meg. A készüléket víztől és magas páratartalomtól óvja! A készüléket vízbe meríteni tilos!

- A tisztításhoz szerves oldószereket, hígítókat vagy karcoló és agresszív anyagokat használni tilos.
- A készüléket védje a közvetlen napsütéstől és a nedves környezettől.

MŰSZAKI ADATOK

Névleges feszültség: 220–240 V ~ 50-60 Hz

Névleges teljesítményfelvétel: 500 W

A HULLADÉKOK MEGSEMMISÍTÉSE

A papírt és a hullámpapírt dobja a papírgyűjtő konténerbe. A műanyag fóliákat, PE zacskót és egyéb műanyag csomagolóanyagokat a műanyag gyűjtő konténerbe dobja ki.

A TERMÉK MEGSEMMISÍTÉSE AZ ÉLETTARTAMA VÉGÉN

Az elektromos és elektronikus hulladékok kezelésére vonatkozó információk (érvényes az EU tagországokban és a hulladékok szelektálását előíró országokban)

A terméken, vagy a termék csomagolóanyagán feltüntetett jel azt jelenti, hogy az elektromos és elektronikus készüléket a háztartási hulladékok közé kidobni tilos. A terméket az elektromos és elektronikus hulladékok gyűjtésére kijelölt hulladékgyűjtő helyen kell leadni újrahasznosításhoz. Az elhasznált termék előírás szerű újrafeldolgozásával Ön is hozzájárul a környezetünk védelméhez. A hulladékok megfelelő újrahasznosítása fontos szerepet játszik a természeti erőforrások kímélésében. A termék hulladékgyűjtőbe való leadásáról, és az anyagok újrahasznosításáról további információkat a polgármesteri hivatalban, a hulladékgyűjtő helyen, vagy a termék eladási helyén kaphat.



08/05

Ez a termék megfelel a kisfeszültségű berendezések biztonságára és az elektromágneses kompatibilitásra vonatkozó EU irányelveknek. A termék megfelel az elektromos készülékek nehézfém tartalmára vonatkozó követelményeknek is. A készülék megfelel a vonatkozó energiahatékonysági előírásoknak, valamint az élelmiszerekkel közvetlenül kapcsolatba kerülő termékekre vonatkozó előírásoknak.



A használati útmutatót a www.ecg-electro.eu honlapról töltheti le.

A szöveg és a műszaki paraméterek megváltoztatásának a joga fenntartva.

www.ecg-electro.eu

Deutsch

K+B Progres, a.s./AG.
Barbaraweg 2, DE-93413 Cham
Bei Beschwerden rufen Sie die Telefonnummer
09971/4000-6080 an. (Mo – Fr 9:00 – 16:00)

Čeština

K+B Progres, a.s.
U Expertu 91 tel.: +420 272 122 111
250 69 Kličany e-mail: ECG@kbexpert.cz

Eesti keel

K+B Progres, a.s.
U Expertu 91 tel.: +420 272 122 111
250 69 Kličany, Czech Rep. e-post: ECG@kbexpert.cz

Hrvatski

K+B Progres, a.s.
U Expertu 91 tel.: +420 272 122 111
250 69 Kličany, Czech Rep. e-mail: informacije@kbprogres.cz

Bosanski

K+B Progres, a.s.
U Expertu 91 tel.: +420 272 122 111
250 69 Kličany, Czech Rep. e-mail: informacije@kbprogres.cz

Latviešu valoda

K+B Progres, a.s.
U Expertu 91 tel.: +420 272 122 111
250 69 Kličany, Czech Rep. e-pasts: ECG@kbexpert.cz

Lietuvių kalba

K+B Progres, a.s.
U Expertu 91 tel.: +420 272 122 111
250 69 Kličany, Czech Rep. el. paštas: ECG@kbexpert.cz

Magyar

K+B Progres, a.s.
U Expertu 91 tel.: +420 272 122 111
250 69 Kličany, Czech Rep. e-mail: ECG@kbexpert.cz

Polski

K+B Progres, a.s.
U Expertu 91 tel.: +420 272 122 111
250 69 Kličany, Czech Rep. e-mail: ECG@kbexpert.cz

Română

K+B Progres, a.s.
U Expertu 91 tel.: +420 272 122 111
250 69 Kličany, Czech Rep. e-mail: ECG@kbexpert.cz

Slovenčina

Distribútor pre SR: K+B Progres, a. s., organizačná zložka
Mlynské Nivy 71
821 05 Bratislava e-mail: ECG@kbexpert.cz

Slovenščina

K+B Progres, a.s.
U Expertu 91 tel.: +420 272 122 111
250 69 Kličany, Czech Rep. e-mail: informacije@kbprogres.cz

Srpski

K+B Progres, a.s.
U Expertu 91 tel.: +420 272 122 111
250 69 Kličany, Czech Rep. e-pošta: informacije@kbprogres.cz

Crnogorski

K+B Progres, a.s.
U Expertu 91 tel.: +420 272 122 111
250 69 Kličany, Czech Rep. e-pošta: informacije@kbprogres.cz

Ελληνικά

K+B Progres, a.s. τηλ.: +420 272 122 111
U Expertu 91 e-mail: ECG@kbexpert.cz
250 69 Kličany, Δημοκρατία της Τσεχίας

Українська мова

K+B Progres, a.s. tel.: +420 272 122 111
U Expertu 91 e-mail: ECG@kbexpert.cz
250 69 Kličany, Czech Rep.

■ The manufacturer takes no responsibility for printing errors contained in the product's user's manual. ■ Der Importeur haftet nicht für Druckfehler in der Bedienungsanleitung des Produkts. ■ Výrobce neručí za tiskové chyby obsažené v návodu k použití výrobku. ■ Tootja ei vastuta toote kasutusjuhendis leiduvate trükkivigade eest. ■ Proizvođač ne snosi odgovornost za tiskarske greške u uputama. ■ Ražotajs neuzņemas atbildību par drukas kļūdām ierīces rokasgrāmatā. ■ Gamintojas neapsiima atsakomybės dėl spausdinimo klaidų, pasitaikančių gaminio naudotojo vadove. ■ A gyártó nem felel a termék használati útmutatójában fellelhető nyomdahibákért. ■ Producent nie ponosi odpowiedzialności za błędy drukarskie w instrukcji obsługi produktu. ■ Producătorul nu își asumă nicio responsabilitate pentru erorile de imprimare conținute în manualul utilizatorului produsului. ■ Dovožca neručí za tlačové chyby obsiahnuté v návode na použitie výrobku. ■ Proizvajalec ne jamči za morebitne tiskovne napake v navodilih za uporabo izdelka. ■ Proizvođač ne preuzima nikakvu odgovornost za štamparske greške sadržane u uputstvu za upotrebu proizvođača. ■ Ο κατασκευαστής δεν φέρει καμία ευθύνη για τα τυπογραφικά σφάλματα που περιέχονται στο εγχειρίδιο χρήστη του προϊόντος. ■ Виробник не несе відповідальності за помилки друку, що містяться в посібнику користувача продукту.