



RK 1891 INFUSO

ELECTRIC KETTLE
INSTRUCTION MANUAL

ELEKTRISCHER WASSERKOCHER
BEDIENUNGSANLEITUNG

RYCHLOVARNÁ KONVICE
NÁVOD K OBSLUZE

KEEDUKANN
KASUTUSJUHEHD

ELEKTRIČNO KUHALO
UPUTE ZA UPORABU

ELEKTRISKĀ TĒJKANNA
ROKASGRĀMATA

ELEKTRINIS VIRDULYS
INSTRUKCIJŲ VADOVAS

ELEKTROMOS GYORSFORRALÓ
HASZNÁLATI ÚTMUTATÓ

CZAJNIK ELEKTRYCZNY
INSTRUKCJA OBSŁUGI

FIERBĂTOR ELECTRIC
INSTRUCȚIUNI DE UTILIZARE

ELEKTRICKÁ RÝCHLOVARNÁ KANVICA
NÁVOD NA OBSLUHU

ELEKTRIČNI GRELNIK VODE
NAVODILA

ELEKTRIČNO KUVALO
UPUTSTVO ZA UPOTREBU

ΗΛΕΚΤΡΙΚΟΣ ΒΡΑΣΤΗΡΑΣ
ΕΓΧΕΙΡΙΔΙΟ ΟΔΗΓΙΩΝ

ЕЛЕКТРИЧНИЙ ЧАЙНИК
ІНСТРУКЦІЯ З ЕКСПЛУАТАЦІЇ

English

Deutsch

Čeština

Eesti keel

Hrvatski

Bosanski

Latviešu valoda

Lietuvių kalba

Magyar

Polski

Română

Slovenčina

Slovenščina

Srpski

Crnogorski

Ελληνικά

Українська мова

■ Always read the safety/use instructions carefully before using your appliance for the first time. The user's manual must be always included. ■ Bitte lesen Sie vor der Inbetriebnahme des Produktes diese Anleitung und die darin enthaltenen Sicherheitshinweise aufmerksam durch. Die Bedienungsanleitung muss dem Gerät immer beigelegt sein. ■ Před uvedením výrobku do provozu si důkladně přečtěte tento návod a bezpečnostní pokyny, které jsou v tomto návodu obsaženy. Návod musí být vždy přiložen k přístroji. ■ Enne seadme esmakordset kasutamist lugege ohutus- ja kasutusjuhised alati hoolikalt läbi. Kasutusjuhend peab alati kaasas olema. ■ Uvijek pročitajte sigurnosne upute i upute za uporabu prije prvog korištenja vašeg uređaja. Upute moraju uvijek biti priložene. ■ Pirms ierīces pirmās lietošanas reizes vienmēr rūpīgi izlasiet drošības un lietošanas norādījumus. Rokasgrāmata vienmēr jāpievieno ierīcei. ■ Prieš naudodamiesi prietaisu pirmąjį kartą, visuomet atidžiai perskaitykite saugos ir naudojimo instrukcijas. Kartu su gaminiu visada privalo būti jo naudotojo vadovas. ■ A termék használatba vétele előtt figyelmesen olvassa el ezt a használati útmutatót és az útmutatóban található biztonsági rendelkezéseket. A használati útmutatót tartsa a készülék közelében. ■ Przed pierwszym użyciem urządzenia prosimy o uważne zapoznanie się z instrukcjami dotyczącymi bezpieczeństwa i użytkowania. Instrukcja obsługi musi być zawsze dołączona. ■ Cititi întotdeauna instrucțiunile de siguranță și utilizare cu atenție înainte de a utiliza aparatul pentru prima dată. Manualul utilizatorului trebuie să fie întotdeauna inclus. ■ Pred uvedením výrobku do prevádzky si dôkladne prečítajte tento návod a bezpečnostné pokyny, ktoré sú v tomto návode obsiahnuté. Návod musí byť vždy priložený k prístroju. ■ Pred vkladom izdelka temeljito preberite ta navodila in varnostne napotke, ki so navedeni v teh navodilih. Navodila morajo biti vedno priložena k napravi. ■ Uvek pažljivo pročitajte uputstva za sigurnost i upotrebu pre upotrebe uređaja po prvi put. Korisničko uputstvo mora uvek biti priloženo. ■ Priu χρησιμοποίησης τη συσκευής σας για πρώτη φορά, διαβάστε προσεκτικά τις οδηγίες ασφαλείας και χρήσης. Το εγχειρίδιο χρήσης πρέπει να περιλαμβάνεται πάντα στη συσκευασία. ■ Завжди уважно читайте інструкції з техніки безпеки та використання перед першим використанням пристрою. Посібник користувача повинен бути завжди включений.

**DESCRIPTION / BESCHREIBUNG / POPIS / KIRJELDUS / OPIS / APRAKSTS /
APRAŠYMAS / A KÉSZÜLÉK RÉSZEI / OPIS / DESCRIERE / POPIS / OPIS / OPIS /
ΠΕΡΙΓΡΑΦΗ / ΟΠΙΣ**

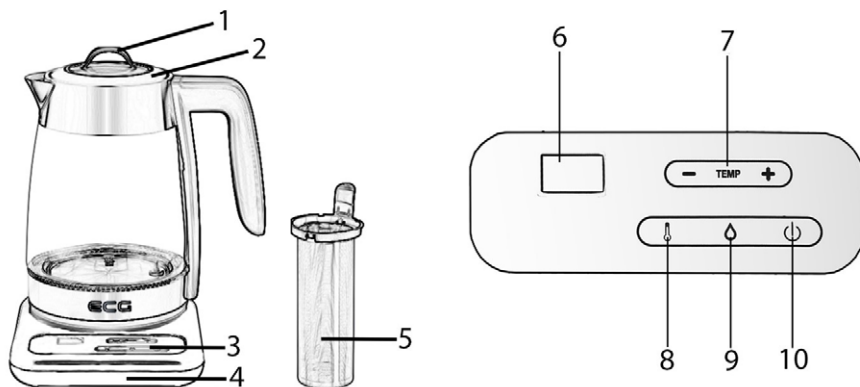

English

1. Upper lid
2. Bottom lid
3. Control panel
4. Base
5. Tea strainer
6. Display
7. +/- buttons for temperature control
8. Button for temperature maintenance
9. Button for dechlorination
10. ON/OFF button

Deutsch

1. Oberer Deckel
2. Unterer Deckel
3. Bedienfeld
4. Gerätebasis
5. Teesieb
6. Display
7. +/- Tasten für die Temperaturregelung
8. Taste für die Temperaturhaltung
9. Taste für die Entchlorung
10. Ein- / Ausschalttaste

Čeština

1. Vrchní víko
2. Spodní víko
3. Ovládací panel
4. Základna
5. Sítko na čaj
6. Displej
7. Tlačítka +/- pro ovládání teploty
8. Tlačítko pro udržování teploty
9. Tlačítko pro dechloraci
10. Tlačítko pro Zapnutí / Vypnutí

Eesti keel

1. Ülemine kaas
2. Alumine kaas
3. Juhtpaneel
4. Alus
5. Teesõel
6. Kuvar
7. +/- temperatuuri reguleerimisnupud
8. Temperatuuri hoidmise nupp
9. Dekloreerimisnupp
10. ON/OFF (sees/väljas) nupp

Hrvatski

Bosanski

1. Gornji poklopac
2. Donji poklopac
3. Upravljačka ploča
4. Postolje
5. Mrežica za čaj
6. Zaslon
7. +/- tipke za kontrolu temperature
8. Gumb za održavanje topline
9. Gumb za dekloraciju
10. Gumb za uključivanje / isključivanje

Latviešu valoda

1. Augšējais vāks
2. Apakšējais vāks
3. Vadības panelis
4. Pamatne
5. Tējas sietiņš
6. Displejs
7. +/- pogas temperatūras regulēšanai
8. Poga temperatūras uzturēšanai

9. Dehlorēšanas poga
10. Ieslēgt/izslēgt poga

Lietuvių kalba

1. Viršutinis dangtis
2. Apatinis dangtis
3. Valdymo skydelis
4. Pagrindas
5. Arbatos koštuvas
6. Ekranas
7. +/- temperatūros valdiklio mygtukai
8. Temperatūros palaikymo mygtukas
9. Chloro pašalinimo mygtukas
10. ON/OFF (įjungimo/išjungimo) mygtukas

Magyar

1. Belső fedél
2. Külső fedél
3. Működtető panel
4. Alsó rész
5. Teaáztató szita
6. Kijelző
7. Hőmérséklet beállító gombok +/-
8. Hőmérsékleten tartás gomb
9. Klórmentesítés gomb
10. Be- és kikapcsoló gomb

Polski

1. Wieko górne
2. Pokrywa dolna
3. Panel sterowania
4. Podstawka
5. Sitko do herbaty
6. Wyświetlacz

7. Przyciski +/- do regulacji temperatury
8. Przycisk do utrzymywania temperatury
9. Przycisk do odchlorowywania
10. Przycisk do włączania/ wylączania

Română

1. Capac superior
2. Capac inferior
3. Panou de control
4. Bază
5. Strecurătoare pentru ceai
6. Afişaj
7. Butoane +/- pentru controlul temperaturii
8. Buton pentru menţinerea temperaturii
9. Buton pentru declorurare
10. Buton ON/OFF (Pornit/Oprit)

Slovenčina

1. Vrchné veko
2. Spodné veko
3. Ovládací panel
4. Základňa
5. Sítko na čaj
6. Displej
7. Tlačidlá +/- na ovládanie teploty
8. Tlačidlo na udržiavanie teploty
9. Tlačidlo na dechloráciu
10. Tlačidlo na zapnutie/vypnutie

Slovenščina

1. Zgornji pokrov
2. Spodnji pokrov
3. Upravljalna plošča
4. Podstavek
5. Mrežica za čaj
6. Zaslon
7. Tipka +/- za upravljanje temperature
8. Tipka za ohranjanje temperature
9. Tipka za dekloracijo
10. Tipka za Vkllop / Izkllop

Srpski

Crnogorski

1. Gornji poklopac
2. Donji poklopac
3. Upravljačka ploča
4. Postolje
5. Mrežica za čaj
6. Ekran
7. +/- gumbi za kontrolu temperature
8. Gumb za održavanje temperature
9. Gumb za deklorinaciju
10. Gumb za uključivanje / isključivanje

Ελληνικά

1. Επάνω καπάκι
2. Κάτω καπάκι
3. Πίνακας ελέγχου
4. Βάση
5. Σουρωτήρι τσαγιού
6. Οθόνη
7. Κουμπιά +/- για έλεγχο της θερμοκρασίας
8. Κουμπί για τη διατήρηση της θερμοκρασίας
9. Κουμπί για αποχλωρίωση
10. Κουμπί ON/OFF

Українська мова

1. Верхня кришка
2. Нижня кришка
3. Панель управління
4. База
5. Сітчатий фільтр для чаю
6. Дисплей
7. Кнопки «+/-» для регулювання температури
8. Кнопка для підтримки температури
9. Кнопка для дехлорування
10. Кнопка вмикання/вимикання

BIZTONSÁGI UTASÍTÁSOK

Olvassa el figyelmesen és a későbbi felhasználásokhoz is őrizze meg!

Figyelmeztetés! A jelen útmutatóban feltüntetett biztonsági előírások és utasítások nem tartalmazzak minden olyan feltételt és körülményt, amely a használat során bekövetkezhet. A felhasználónak meg kell értenie, hogy egyetlen termékbe sem lehet beépíteni a felhasználótól elvárható elővigyázatosságot és gondosságot. Ezekről a készüléket használó és kezelő felhasználóknak kell gondoskodniuk. Nem vállalunk felelősséget a készülék helytelen használatából, a hálózati feszültségingadozásokból, vagy a készülék bármilyen jellegű átalakításából és módosításából eredő károkért.

A tüzek, áramütések és egyéb sérülések megelőzése érdekében, az elektromos készülékek használata során tartsa be az általános és az alábbiakban feltüntetett biztonsági utasításokat is.

1. Mielőtt csatlakoztatná a készüléket a szabályszerűen leföldelt hálózati konnektorhoz, győződjön meg arról, hogy a hálózati feszültség értéke megegyezik-e a készülék típuscímkéjén található tápfeszültség értékével. A fali aljzat feleljen meg a vonatkozó EN szabványok előírásainak.
2. Amennyiben a készülék hálózati vezetéke vagy csatlakozódugója megsérült, a készülék nem működik megfelelően, vízbe esett vagy megsérült, akkor a készüléket ne kapcsolja be. **A készülék minden javítását, beleértve a hálózati vezeték cseréjét is, bízza szakszervizre! A készülék védőburkolatát ne szerelje le, a feszültség alatt lévő alkatrészek áramütést okozhatnak!**
3. A készüléket óvja víztől és más folyadékoktól, ellenkező esetben áramütés érheti. A kannát és a talpat nem szabad vízbe vagy más folyadékba mártani!
4. A gyorsforralót szabadban vagy nedves környezetben ne használja. A hálózati vezetéket és a gyorsforralót vizes vagy nedves kézzel ne fogja meg. Áramütés veszélye!

5. Lehetőleg ne hagyja felügyelet nélkül a hálózathoz csatlakoztatott gyorsforralót. Karbantartás megkezdése előtt a hálózati vezetékét húzza ki a fali aljzatból. A csatlakozódugót a vezetéknél fogva ne húzza ki a fali aljzatból. A művelethez fogja meg a csatlakozódugót.
6. A hálózati vezeték nem érhet hozzá forró tárgyakhoz, továbbá azt éles eszközökre se helyezze rá.
7. Kizárólag csak eredeti tartozékokat használjon.
8. A gyorsforralót működés közben ne hagyja felügyelet nélkül.
9. Legyen nagyon körültekintő, amikor a gyorsforralót gyermekek közelében használja. Ne engedje, hogy a készüléket gyerekek használják. A készülék áramütést és égési sérüléseket okozhat! A gyorsforralót olyan helyre állítsa fel, ahol a gyerekek nem férhetnek hozzá. Ügyeljen arra, hogy a hálózati vezeték ne lógjon le az asztalról.
10. A gyorsforralót ne helyezze le forró felületre és azt hőforrások (pl. tűzhely) közelében se használja.
11. A gyorsforralót kizárólag csak a jelen útmutatóban leírtak szerint, az utasításokat betartva használja. A gyártó nem felel a készülék helytelen használata miatt bekövetkezett károkért.
12. A víz forrása közben, illetve közvetlenül a víz forrását követően, a fedelet ne nyissa ki, mert a kicsapódó gőz égési sérüléseket okozhat.
13. Ügyeljen arra, hogy a víz ne fröccsenjen az LCD kijelzőre és a működtető panelre. Ha víz kerül a készülék alsó részébe, akkor ez rendellenes működéshez vagy meghibásodáshoz vezethet.
14. A készüléket háztartásokban, illetve a következő helyeken lehet használni:
 - konyhák, irodai és egyéb munkahelyi kiskonyhák;
 - mezőgazdasági üzemekhez tartozó konyhák,
 - szállodai és motelszobák, munkásszállások és hasonló jellegű szállások,
 - turistaszállások és egyéb jellegű szállások.
15. A készüléket 8 évnél idősebb gyerekek, idős, testi és szellemi fogyatékos személyek, illetve a készülék használatát nem ismerő és hasonló készülék üzemeltetéseinek a tapasztalataival nem rendelkező személyek csak a készülék használati utasítását ismerő

és a készülék használatáért felelősséget vállaló személy felügyelete mellett használhatják. A készülék nem játék, azzal gyerekek nem játszhatnak. A készüléket 8 év feletti gyerekek csak felnőtt személy felügyelete mellett tisztíthatják. A készüléket és a hálózati vezetékét úgy kell elhelyezni, hogy ahhoz 8 év alatti gyerekek ne férhessenek hozzá.

A gyorsforralót sima és vízszintes lapra állítsa fel, ügyeljen arra, hogy a készülék ne boruljon fel, mert a forró víz égési sérüléseket okozhat. A gyorsforraló felületét és a fedelet forralás közben és után ne fogja meg, a felületek forrók lehetnek. A készüléket ne használja olyan tárgyak közelében, amelyeken a kiáramló gőz sérülést okozhat.

Do not immerse in water! – Vízbe meríteni tilos!

ÉLETVESZÉLY gyerekeknek! A csomagolóanyag nem játék, azt gyerekek elöl elzárva tárolja! Műanyag zacskókkal a gyerekek nem játszhatnak! Fulladásveszély!

FIGYELMEZTETÉS!

1. A gyorsforralóba csak hideg vizet töltsön be.
2. A vízszintnek a MIN és MAX jel között kell lennie. Túltöltés esetén a forrási hőmérséklet elérése után a forró víz kifröccsenhet.
3. A talpról való levétel előtt a készüléket kapcsolja le.
4. A fedelet mindig jól zárja le.
5. A gyorsforraló és a talp nem lehet vizes.
6. A gyorsforralót kizárólag csak a mellékelt talpra helyezve kapcsolja be.
7. A gyorsforralót ne kapcsolja be, ha abban nincs víz.

HASZNÁLATI ÚTMUTATÓ

Az első használat előtt a kannát emelje le a talpról, és mosogatószeres meleg vízben mosogassa el a belsejét. Majd öblítse ki langyos vízzel. Az első használatba vétel előtt a kannába töltsön tiszta hideg vizet (a maximum jelig), a készüléket kapcsolja be és forralja fel a tartalmát. A vizet öntse ki, a folyamatot legalább ötször ismétlje meg. Így megszüntethetők a kanna esetleges mellékzégei, amit a gyártásból visszamaradt anyagok okozhatnak. Amennyiben a vízben még érzi a műanyag ízt, akkor a fenti lépéseket ismétlje meg. A kannát legalább 24 órán keresztül hagyja nyitva. A kanna vízzel kapcsolatba kerülő részének az anyaga egészségre ártalmatlan. Az első használatba vétel előtt érezhető „szagok” és „mellékzék” normális jelenségek, ezek nem adnak okot a készülék reklamálására.

A készülék használata

1. A készüléket száraz, sima és vízszintes felületre állítsa fel, majd a hálózati csatlakozódugót dugja egy fali aljzatba. Amikor a kannát a talpra helyezi, a készülék automatikusan bekapcsol.
2. A kannába legalább a MIN jelig töltsön vizet.
3. Töltsen meg a teaszűrőt (5) a kívánt mennyiségű laza teával, vegye le a felső fedelet (1), helyezze a teaszűrőt (5) a teáskannába, és zárja le a teáskannát a felső fedéllel (1).
4. Nyomja meg röviden a főkapcsolót (10), sípszó hallatszik, kapcsoló (10) háttérvilágítása felvillan, ami azt jelzi, hogy megkezdődött a víz melegítése.
5. Amikor a víz felforr, a lámpa elalszik és sípszó hallatszik.

A víz klórmentesítése

Röviden nyomja meg a főkapcsolót (10), sípszó hallatszik és megkezdődik a víz melegítése. Nyomja meg a klórmentesítés (9) gombot, sípszó hallatszik és megkezdődik a víz klórmentesítése. 3 perc forralás után a készülék fűtése kikapcsol, sípszó hallatszik, ami jelzi, hogy a víz klórmentesítése befejeződött.

Víz hőmérséklet beállítása:

Röviden nyomja meg a főkapcsolót (10), sípszó hallatszik és megkezdődik a víz melegítése. A hőmérséklet beállító gombokkal (7) állítsa be a kívánt víz hőmérsékletet (40 °C/50 °C/60 °C/70 °C/80 °C/90 °C). Amikor a víz eléri a beállított hőmérsékletet, sípszó hallatszik és a készülék lekapcsol. Ha nem állít be konkrét hőmérsékletet a (7) gombokkal, akkor a készülék a vizet felforrálja (100 °C).

Víz hőmérséklet beállítása és melegen tartás

Röviden nyomja meg a főkapcsolót (10), sípszó hallatszik és megkezdődik a víz melegítése. Nyomja meg a  gombot, majd a +/- gombokkal állítsa be a kívánt hőmérsékletet. A víz kívánt hőmérsékletre való felmelegítése után a főkapcsoló (10) villogni kezd, ami azt mutatja, hogy a készülék hőmérsékleten tartja a vizet (2 órán keresztül). Amikor a víz a beállított hőmérsékletnél 10 °C-kal alacsonyabb értékre hűl le, akkor a készülék bekapcsolja a fűtést és felmelegíti a vizet.

Megjegyzés: ha a készüléken melegen tartás funkció van beállítva, és a kannát leveszi a talpról, akkor a kanna visszahelyezése után a melegen tartást ismételtelen be kell állítani.

A KANNA ÁPOLÁSA

A kannáról vegye le a belső fedelet (1), húzza ki a teaszűrőt (5) és vegye le a külső fedelet (2) is. A kanna külső felületét enyhén benedvesített puha ruhával törölje meg. A makacsabb szennyeződések eltávolításához a ruhát mosogatószeres meleg vízbe mártsa bele. Ne használjon karcoló és durva anyagokat a tisztításhoz (pl. drótszivacsot). A készüléket vízbe vagy más folyadékba mártani tilos.

A készülékbe töltött víz keménységétől függően a készülékben (mindenekelőtt a fűtőtesten) vízkő rakódik le, amely csökkenti a fűtés hatékonyságát. A vízkő mennyisége függ a készülék használati gyakoriságától és betöltött víz keménységétől. A vízkövet rendszeres tisztítással távolítsa el a készülékből. A vízkő nem káros az egészségre. De hatással van a forró ital ízére (megváltoztatja a természetes ízt). Ezért javasoljuk, hogy a kannából rendszeresen távolítsa el a vízkövet. A belső fedelet (1), a teaszűrőt (5) és a külső fedelet (2) mosogatószeres vízben mosogassa el.

Az alapkészüléket (4) enyhén benedvesített ruhával óvatosan törölje meg. A tisztítás megkezdése előtt a csatlakozódugót húzza ki a fali aljzatból.

A VÍZKŐ ELTÁVOLÍTÁSA

Rendszeresen távolítsa el a vízkövet. Normál használat esetén évente legalább 2-szer.

1. A kannába a MAX jelig töltsön be egy rész ételcectből és két rész vízből készített oldatot. A készüléket kapcsolja be, és várja meg a készülék automatikus lekapcsolását.
2. Az oldatot egész éjszaka hagyja a kannában.
3. Reggel az oldatot öntse ki.
4. A kannába töltsön a MAX jelig tiszta vizet, és a kanna tartalmát forralja fel.

- Öntse ki ezt a maradék ecetet is tartalmazó vizet.
- A kannát tiszta vízzel alaposan öblítse ki.

MŰSZAKI INFORMÁCIÓK

Térfogat: 1,8 l

Névleges feszültség: 220–240 V~ 50/60 Hz

Névleges teljesítményfelvétel: 1850–2200 W

A HULLADÉKOK MEGSEMMISÍTÉSE

A papírt és a hullámpapírt dobja a papírgyűjtő konténerbe. A műanyag fóliákat, PE zacskót és egyéb műanyag csomagolóanyagokat a műanyag gyűjtő konténerbe dobja ki.

A TERMÉK MEGSEMMISÍTÉSE AZ ÉLETTARTAMA VÉGÉN

Az elektromos és elektronikus hulladékok kezelésére vonatkozó információk (érvényes az EU tagországokban és a hulladékok szelektálását előíró országokban)

A terméken, vagy a termék csomagolóanyagán feltüntetett jel azt jelenti, hogy az elektromos és elektronikus készüléket a háztartási hulladékok közé kidobni tilos. A terméket az elektromos és elektronikus hulladékok gyűjtésére kijelölt hulladékgyűjtő helyen kell leadni újrahasznosításhoz. Az elhasználadott termék előírás szerű újrafeldolgozásával Ön is hozzájárul a környezetünk védelméhez. A hulladékok megfelelő újrahasznosítása fontos szerepet játszik a természeti erőforrások kímélésében. A termék hulladékgyűjtőbe való leadásáról, és az anyagok újrahasznosításáról további információkat a polgármesteri hivatalban, a hulladékgyűjtő helyen, vagy a termék eladási helyén kaphat.



08/05

Ez a termék megfelel a kisfeszültségű berendezések biztonságára és az elektromágneses kompatibilitásra vonatkozó EU irányelveknek. A termék megfelel az elektromos készülékek nehézfém tartalmára vonatkozó követelményeknek is. A készülék megfelel a vonatkozó energiahatékonysági előírásoknak, valamint az élelmiszerekkel közvetlenül kapcsolatba kerülő termékekre vonatkozó előírásoknak.



Magyar

A használati útmutatót a www.ecg-electro.eu honlapról töltheti le.
A szöveg és a műszaki paraméterek megváltoztatásának a joga fenntartva.

www.ecg-electro.eu

Deutsch

K+B Progres, a.s./AG.
Barbaraweg 2, DE-93413 Cham
Bei Beschwerden rufen Sie die Telefonnummer
09971/4000-6080 an. (Mo – Fr 9:00 – 16:00)

Čeština

K+B Progres, a.s.
U Expertu 91 tel.: +420 272 122 111
250 69 Kličany e-mail: ECG@kbexpert.cz

Eesti keel

K+B Progres, a.s.
U Expertu 91 tel.: +420 272 122 111
250 69 Kličany, Czech Rep. e-post: ECG@kbexpert.cz

Hrvatski

K+B Progres, a.s.
U Expertu 91 tel.: +420 272 122 111
250 69 Kličany, Czech Rep. e-mail: informacije@kbprogres.cz

Bosanski

K+B Progres, a.s.
U Expertu 91 tel.: +420 272 122 111
250 69 Kličany, Czech Rep. e-mail: informacije@kbprogres.cz

Latviešu valoda

K+B Progres, a.s.
U Expertu 91 tel.: +420 272 122 111
250 69 Kličany, Czech Rep. e-pasts: ECG@kbexpert.cz

Lietuvių kalba

K+B Progres, a.s.
U Expertu 91 tel.: +420 272 122 111
250 69 Kličany, Czech Rep. el. paštas: ECG@kbexpert.cz

Magyar

K+B Progres, a.s.
U Expertu 91 tel.: +420 272 122 111
250 69 Kličany, Czech Rep. e-mail: ECG@kbexpert.cz

Polski

K+B Progres, a.s.
U Expertu 91 tel.: +420 272 122 111
250 69 Kličany, Czech Rep. e-mail: ECG@kbexpert.cz

Română

K+B Progres, a.s.
U Expertu 91 tel.: +420 272 122 111
250 69 Kličany, Czech Rep. e-mail: ECG@kbexpert.cz

Slovenčina

Distribútor pre SR: K+B Progres, a. s., organizačná zložka
Mlynské Nivy 71
821 05 Bratislava e-mail: ECG@kbexpert.cz

Slovenščina

K+B Progres, a.s.
U Expertu 91 tel.: +420 272 122 111
250 69 Kličany, Czech Rep. e-mail: informacije@kbprogres.cz

Srpski

K+B Progres, a.s.
U Expertu 91 tel.: +420 272 122 111
250 69 Kličany, Czech Rep. e-pošta: informacije@kbprogres.cz

Crnogorski

K+B Progres, a.s.
U Expertu 91 tel.: +420 272 122 111
250 69 Kličany, Czech Rep. e-pošta: informacije@kbprogres.cz

Ελληνικά

K+B Progres, a.s.
U Expertu 91 τηλ.: +420 272 122 111
250 69 Kličany, Δημοκρατία της Τσεχίας e-mail: ECG@kbexpert.cz

Українська мова

K+B Progres, a.s.
U Expertu 91 tel.: +420 272 122 111
250 69 Kličany, Czech Rep. e-mail: ECG@kbexpert.cz

■ The manufacturer takes no responsibility for printing errors contained in the product's user's manual. ■ Der Importeur haftet nicht für Druckfehler in der Bedienungsanleitung des Produkts. ■ Výrobce neručí za tiskové chyby obsažené v návodu k použití výrobku. ■ Tootja ei vastuta toote kasutusjuhendis leiduvate trükkivigade eest. ■ Proizvođač ne snosi odgovornost za tiskarske greške u uputama. ■ Ražotajs neuzņemas atbildību par drukas kļūdām ierīces rokasgrāmatā. ■ Gamintojas neapsiima atsakomybės dėl spausdinimo klaidų, pasitaikančių gaminio naudotojo vadove. ■ A gyártó nem felel a termék használati útmutatójában fellelhető nyomdahiábákért. ■ Producent nie ponosi odpowiedzialności za błędy drukarskie w instrukcji obsługi produktu. ■ Producătorul nu își asumă nicio responsabilitate pentru erorile de imprimare conținute în manualul utilizatorului produsului. ■ Dovožca neručí za tlačové chyby obsiahnuté v návode na použitie výrobku. ■ Proizvajalec ne jamči za morebitne tiskovne napake v navodilih za uporabo izdelka. ■ Proizvođač ne preuzima nikakvu odgovornost za štamparske greške sadržane u uputstvu za upotrebu proizvođača. ■ Ο κατασκευαστής δεν φέρει καμία ευθύνη για τα τυπογραφικά σφάλματα που περιέχονται στο εγχειρίδιο χρήστη του προϊόντος. ■ Виробник не несе відповідальності за помилки друку, що містяться в посібнику користувача продукту.