



# RK 1893 Digitouch

English

Deutsch

Čeština

Eesti keel

Hrvatski

Bosanski

Latviešu valoda

Lietuvių kalba

Magyar

Polski

Română

Slovenčina

Slovenščina

Srpski

Crnogorski

Ελληνικά

Українська мова

**ELECTRIC KETTLE**  
INSTRUCTION MANUAL

**WASSERKOCHER**  
BEDIENUNGSANLEITUNG

**RYCHLOVARNÁ KONVICE**  
NÁVOD K OBSLUZE

**ELEKTRIKANN**  
KASUTUSJUHEND

**KUHALO ZA VODU**  
UPUTE ZA UPORABU

**ELEKTRISKĀ TĒJKANNA**  
ROKASGRĀMATA

**LEKTRINIS VIRDUĻYS**  
INSTRUKCIJŲ VADOVAS

**GYORSFORRALÓ**  
HASZNÁLATI ÚTMUTATÓ

**CZAJNIK ELEKTRYCZNY**  
INSTRUKCJA OBSŁUGI

**FIERBĂTOR ELECTRIC**  
INSTRUCȚIUNI DE UTILIZARE

**RYCHLOVARNĀ KANVICA**  
NÁVOD NA OBSLUHU

**ELEKTRIČNI KUHALNIK ZA VODO**  
NAVODILA

**KUVALO ZA VODU**  
UPUTSTVO ZA UPOTREBU

**ΗΛΕΚΤΡΙΚΟΣ ΒΡΑΣΤΗΡΑΣ**  
ΕΓΧΕΙΡΙΔΙΟ ΟΔΗΓΙΩΝ

**ЕЛЕКТРИЧНИЙ ЧАЙНИК**  
ІНСТРУКЦІЯ З ЕКСПЛУАТАЦІЇ

▪ Always read the safety & use instructions carefully before using your appliance for the first time. The user's manual must be always included. ▪ Bitte lesen Sie vor der Inbetriebnahme des Produktes diese Anleitung und die darin enthaltenen Sicherheitshinweise aufmerksam durch. Die Bedienungsanleitung muss dem Gerät immer beigelegt sein. ▪ Před uvedením výrobku do provozu si důkladně přečtěte tento návod a bezpečnostní pokyny, které jsou v tomto návodu obsaženy. Návod musí být vždy přiložen k přístroji. ▪ Enne seadme esmakordset kasutamist lugege ohutus- ja kasutusjuhised alati hoolikalt läbi. Kasutusjuhend peab alati kaasas olema. ▪ Siempre lea cuidadosamente las instrucciones de seguridad y de uso antes de utilizar su artefacto por primera vez. Siempre debe estar incluido el manual del usuario. ▪ Avant de mettre le produit en service, lisez attentivement le présent mode d'emploi et les consignes de sécurité contenues dans le présent mode d'emploi. Le mode d'emploi doit toujours être fourni avec le produit. ▪ Uvijek pročítajte sigurnosne upute i upute za uporabu prije korištenja vašeg uređaja. Upute moraju uvijek biti priložene. ▪ Leggere sempre con attenzione le istruzioni di sicurezza ed uso prima di utilizzare l'apparecchio per la prima volta. Il manuale dell'utente deve essere sempre incluso. ▪ Pirms ierīces pirmās lietošanas reizes vienmēr rūpīgi izlasiet drošības un lietošanas norādījumus. Rokasgrāmata vienmēr jāpievieno ierīcei. ▪ Prije naudojamesiems prietaisui pirmą kartą, visuomet atidžiai perskaitykite saugos ir naudojimo instrukcijas. Kartu su gaminiu visada privalo būti jo naudotojo vadovas. ▪ A termék használatba vétele előtt figyelmesen olvassa el ezt a használati útmutatót és az útmutatóban található biztonsági rendelkezéseket. A használati útmutatót tartsa a készülék közelében. ▪ Przed pierwszym użyciem urządzenia prosimy o uważne zapoznanie się z instrukcjami dotyczącymi bezpieczeństwa i użytkowania. Instrukcja obsługi musi być zawsze dołączona. ▪ Před uvedením výrobku do prevádzky si dôkladne prečítajte tento návod a bezpečnostné pokyny, ktoré sú v tomto návode obsiahnuté. Návod musí byť vždy priložený k prístroju. ▪ Pred vkladom izdelka temeljito preberite ta navodila in varnostne napotke, ki so navedeni v teh navodilih. Navodila morajo biti vedno priložena k napravi. ▪ Uvek pažljivo pročítajte uputstva za sigurnost i upotrebu pre upotrebe uređaja po prvi put. Korisničko uputstvo mora uvek biti priloženo. ▪ Πριν χρησιμοποιήσετε τη συσκευή σας για πρώτη φορά, διαβάστε αποδοχίστε τις οδηγίες ασφαλείας και χρήσης. Το εγχειρίδιο χρήσης πρέπει να περιλαμβάνεται πάντα στη συσκευασία.

DESCRIPTION / BESCHREIBUNG / POPIS / KIRJELDUS / OPIS / APRAKSTS /  
APRAŠYMAS / A KÉSZÜLÉK RÉSZEI / OPIS / DESCRIERE / POPIS / OPIS / OPIS /  
ПЕРИГРАФН / ОПИС

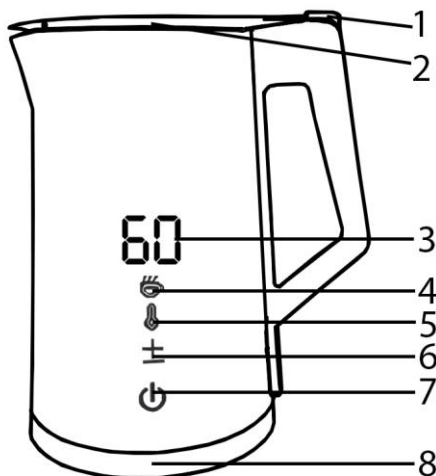

### English

1. Button to open the lid
2. Lid
3. Display/ temperature indicator
4. Boiling indicator
5. Temperature hold indicator
6. +/- buttons for temperature control
7. On/Off button
8. Base

### Deutsch

1. Taste zum Öffnen des Deckels
2. Deckel
3. Anzeige/Temperaturanzeige
4. Siede-Indikator
5. Anzeige der Temperaturhaltung
6. +/- Tasten für die Temperaturregelung
7. Ein/Aus-Taste
8. Sockel

### Čeština

1. Tlačítko na otevření víka
2. Víko
3. Displej / ukazatel teploty
4. Ukazatel varu
5. Ukazatel udržování teploty
6. Tlačítka +/- pro ovládání teploty
7. Tlačítko pro Zapnutí / Vypnutí
8. Základna

### Eesti keel

1. Kaane avamise nupp
2. Kaas
3. Ekraan/temperatuurinäidik
4. Kuumutamisnäidik
5. Temperatuuri hoidmise näidik
6. Nupud +/- temperatuuri reguleerimiseks
7. Toitenupp
8. Alus

### Hrvatski

#### Bosanski

1. Gumb za otvaranje poklopca.
2. Poklopac
3. Zaslon / indikator temperature.
4. Indikator ključanja.
5. Indikator održavanja temperature.
6. Tipke +/- za postavljanje temperature.
7. Gumb za uključivanje / isključivanje.
8. Postolja

### Latviešu valoda

1. Poga vāka atvēršanai
2. Vāks
3. Displejs/temperatūras indikators
4. Vārīšanās indikators
5. Siltuma uzturēšanas indikators
6. Taustiņi +/- temperatūras iestatīšanai
7. Ieslēgšanas /izslēgšanas poga
8. Pamatne

## Lietuvių kalba

1. Mygtukas dangčiui atidaryti
2. Dangtis
3. Ekranas / temperatūros indikatorius
4. Virimo indikatorius
5. Temperatūros palaikymo indikatorius
6. +/- mygtukai temperatūros kontrolei
7. Įjungimo / išjungimo mygtukas
8. Pagrindas

## Magyar

1. Fedélnyitógomb
2. Fedél
3. Kijelző / hőmérséklet mutató
4. Forrásjelző
5. Melegen tartás mutató
6. Hőmérséklet-szabályozó +/- gombok
7. BE/KI gomb
8. Talpírész

## Polski

1. Przycisk otwierania pokrywy
2. Pokrywa
3. Wyświetlacz / wskaźnik temperatury
4. Wskaźnik gotowania
5. Wskaźnik utrzymania temperatury
6. Przyciski +/- do regulacji temperatury
7. Przycisk włączania/wyłączania
8. Podstawa

## Română

1. Buton deschidere capac
2. Capac
3. Afișaj / indicator temperatură
4. Indicator fierbere
5. Indicator menținere temperatură
6. Butoanele +/- pentru comanda temperaturii
7. Buton pentru Pornire / Oprire
8. Baza

## Slovenčina

1. Tlačidlo na otvorenie veka
2. Veko
3. Displej/ukazovateľ teploty
4. Ukazovateľ varu
5. Ukazovateľ udržiavania teploty
6. Tlačidlá +/- na ovládanie teploty
7. Tlačidlo na zapnutie/vypnutie
8. Základňa

## Slovenščina

1. Gumb za odpiranje pokrova
2. Pokrov
3. Prikazovalnik/kazalec temperature
4. Kazalec vrenja
5. Kazalec ohranjanja temperature
6. Tipki +/- za upravljanje temperature
7. Tipka za Vkllop/Izklop
8. Podstavek

## Srpski

### Crnogorski

1. Dugme za otvaranje poklopca.
2. Poklopac
3. Ekran / indikator temperature.
4. Indikator ključanja.
5. Indikator održavanja temperature.
6. Tasteri +/- za postavljanje temperature.
7. Dugme za uključivanje / isključivanje.
8. Postolja

## Ελληνικά

1. Κομπτί ανοίγματος του κατακλιού
2. Καπάκι
3. Οθόνη/ ένδειξη θερμοκρασίας
4. Ένδειξη βράσης
5. Ένδειξη διατήρησης θερμοκρασίας
6. Κομπτιά +/- ρύθμισης θερμοκρασίας
7. Κομπτί ενεργοποίησης/Απενεργοποίησης
8. Βάση

## Українська мова

1. Кнопка відкриття кришки
2. Кришка
3. Дисплей / індикатор температури
4. Індикатор кипіння
5. Індикатор підтримки температури
6. Кнопки +/- для регулювання температури
7. Кнопка Ввімкнення / Вимкнення
8. Основа

## BIZTONSÁGI UTASÍTÁSOK

**Kérjük, a későbbi felhasználás céljából őrizze meg ezt a kezelési útmutatót!**

**Figyelem:** A jelen kézikönyvben szereplő óvintézkedések és utasítások nem fedik le az összes potenciálisan előforduló körülményt és helyzetet. A felhasználónak meg kell értenie, hogy a józan ész, az óvatosság és a gondosság olyan tényezők, amelyeket nem lehet beépíteni semmilyen termékbe. E tényezőket ezért a készüléket használó, kezelő személyeknek kell biztosítaniuk. Nem vállalunk felelősséget a szállítás, a nem rendeltetésszerű használat, a feszültségingadozás vagy a berendezés bármely részének megváltoztatása vagy módosítása miatt keletkezett károkért.

Tűz, illetve áramütés megelőzése érdekében az elektromos készülékek használatakor mindig meg kell tenni az alapvető óvintézkedéseket, beleértve a következőket:

1. Győződjön meg arról, hogy az aljzatban lévő feszültség megegyezik a készülék címkéjén feltüntetett feszültséggel, valamint hogy az aljzat megfelelően földelt. Az aljzatot a vonatkozó ČSN elektromos szabványnak megfelelően kell telepíteni.
2. Ne használja a vízforralót, ha a tápkábel vagy a csatlakozódugó sérült, ha nem működik megfelelően, ha a földre esett és megsérült, vagy ha vízbe esett. **Minden javítást, beleértve a tápvezeték cseréjét is, bízza szakemberre! Tilos leszerelni a készülék védőburkolatát, ellenkező esetben elektromos áramütés veszélye áll fenn!**
3. Az esetleges áramütés megelőzése érdekében óvja a készüléket a vízzel és más folyadékkal való közvetlen érintkezéstől. Tilos magát a vízforralót, vagy annak talprészét vízbe vagy más folyadékba meríteni!

4. Ne használja a vízforralót kültérben vagy nedves környezetben. Nedves kézzel soha ne érintse meg a tápkábelt vagy a vízforralót. **FIGYELEM - Elektromos áramütés veszélye!**
5. Javasoljuk, hogy az elektromos aljzatba csatlakoztatott vízforralót ne hagyja felügyelet nélkül. Karbantartása előtt mindig húzza ki a tápkábelt a konnektorból. Soha ne a tápkábelt rángatva húzza ki a dugót a konnektorból. A tápkábelt mindig a dugót megfogva húzza ki az aljzataból.
6. A tápkábel nem érhet forró alkatrészekhez, és nem vezethet át éles élek felett.
7. Kizárólag eredeti pótalkatrészeket használjon.
8. Működés közben nem hagyja felügyelet nélkül a vízforralót.
9. Fokozottan körültekintően járjon el, ha a készüléket gyermekek közelében használja. Áramütés megelőzése érdekében soha ne hagyja, hogy gyermekek egyedül kezeljék a készüléket. A vízforralót kizárólag olyan helyre állítsa, ahol gyermekek nem férhetnek hozzá. Győződjön meg róla, hogy a tápkábel nem lóg le.
10. Soha ne helyezze a vízforralót forró felületre, és ne használja hőforrás közelében (pl. a tűzhely főzőlapja).
11. A vízforralót mindig a jelen Használati útmutatóban feltüntetett utasításoknak megfelelően használja. A gyártó nem vállal felelősséget a készülék nem rendeltetésszerű használatából eredő károkért
12. Soha ne próbálja meg a fedelet forrás közben vagy röviddel a víz felforrása után felnyitni, mert fennáll a veszélye, hogy a felszálló gőz leforrázza a kezét.
13. Ügyeljen arra, hogy a víz ne fröccsenjen ki az LCD-panelre, se a kezelőgombok használati felületére. Ha víz kerül a készülékbe, az nem megfelelő működéshez vezethet.
14. A készüléket otthoni, valamint más hasonló környezetekben való használatra tervezték, például:

- üzletekben, irodákban és egyéb munkahelyeken található konyhasarok
- mezőgazdasági objektumok
- szállodák, motelek és egyéb lakóépületek vendégei által használt belső tereit
- szállást és reggelit kínáló panziók

15. A készüléket 8 év alatti gyermekek, valamint korlátozott fizikai, érzékszervi vagy szellemi képességű, illetve megfelelő tapasztalatokkal és ismeretekkel nem rendelkező személyek kizárólag akkor használják, ha felügyelet alatt állnak, vagy megfelelő utasításokat kaptak a készülék biztonságos használatával kapcsolatban, és megértették a lehetséges veszélyeket. A készülék nem játékszer. A felhasználó által végzett tisztítást és karbantartást nem végezhetik gyermekek, kivéve, ha 8 évnél idősebbek és felügyelet alatt állnak. A 8 évesnél fiatalabb gyermekeket a készüléktől és annak vezetékeitől távol kell tartani.

Ügyeljen arra, hogy a vízforralót mindig egyenes felületre állítsa, hogy ne borulhasson fel és ne okozhasson sérülést a víz felforralása közben. Ne érintse meg a vízforraló külső burkolatát se a fedelet működés közben, illetve a víz felforralását követően; a külső felületek forrók. Soha ne használja a készüléket olyan tárgyak közelében, amelyeket a gőz megkárosíthat.

**Do not immerse in water! – Ne merítse vízbe!**

**Gyermekek számára VESZÉLYFORRÁS:** A készülék nem játékszer. Ne hagyja, hogy a gyerekek műanyag zacskókkal játsszanak. Fulladásveszély!

### **FIGYELEM**

1. A vízforraló feltöltésekor csak hideg vizet használjon.
2. A vízszintnek a MAX. és MIN. jelzések között kell lennie!

- Ha a vízforraló túlcsordul, a forró víz kifröccsenhet.
3. Mielőtt levinné a talprészről, mindig kapcsolja ki a vízforralót.
  4. Mindig győződjön meg róla, hogy a fedél biztonságosan le van zárva.
  5. A vízforraló alja és külseje nem lehet nedves.
  6. A vízforralót mindig csak a mellékelt talprésszel együtt használja.
  7. Soha ne kapcsolja be a vízforralót, ha üres.

A vízforralót kizárólag víz melegítésére használja! Soha ne tegyen a vízforralóba teafilttert, szórt teát se más italkészítő adalékanyagot!

## HASZNÁLATI ÚTMUTATÓ

Mielőtt először használná a vízforralót, vegye ki és standard mosogatószerrel mossa ki a vízforraló belsejét. Ezután öblítse le langyos vízzel. A vízforraló első használata előtt töltsse fel a vízforralót tiszta, hideg ivóvízzel a maximális szintig, majd kapcsolja be, és forralja fel a vizet. Ezután öntse ki a vizet, és ismételje meg legalább ötször a folyamatot. Ez az eljárás megfelelően felforralja a vízforralót, és megszabadítja minden esetleges mellékíztől. Ha a forralt vízben mellékízt érzi, javasoljuk, hogy ismételje meg a folyamatot. Továbbá ajánlott a vízforralót 24 órán át felnyitva hagyni. A vízforraló vízzel érintkező anyaga egészségügyi biztonsági tanúsítvánnyal rendelkezik. A vízforraló kicsomagolását követő első használat során jelentkező enyhe "szag" vagy "utóíz" normális, és nem reklamálható körülmény.

### Standard üzem

1. Helyezze a talprészt száraz, sima és vízszintes felületre, és dugja be a készülék csatlakozódugóját az aljzatba. Miután behelyezte a vízforralót a talprészbe, a készülék automatikusan bekapcsol.
2. Töltsse fel a vízforralót vízzel, legalább a "MIN" jelzésig (0,5 l)
3. Nyomja meg röviden a bekapcsológombot (7), ekkor hangjelzés hallható, és a forralásjelző (4) melletti gomb kigyullad, ami azt jelenti, hogy a víz forralása megkezdődött.
4. a Kijelzőn (3) a vízforralóban lévő víz aktuális vízhőmérséklete látható
5. Amint a víz eléri a forrásponot, a jelzőfény kialszik, és sípoló hang hallható.

Megjegyzés: ha le szeretné állítani a vízforralást, nyomja meg újra a gombot (7). Két síphang hallatszik, majd a forralásjelző lámpa (4) kialszik.

### Melegítési hőmérséklet beállítása és szinten tartása anélkül, hogy a víz 100°C-ra forrna fel:

Ha azt szeretné, hogy a víz melegítése a kívánt hőmérséklet elérésekor megszakadjon, helyezze a vízforralót a talprészre (8), majd a hőmérséklet-szabályozó gomb (6) ismételt megnyomásával válassza ki a kívánt hőmérsékletet (40 °C/55 °C/80 °C/90 °C); ez a hőmérséklet megjelenik a kijelzőn (3). Amint megszólal a síphang, a vízforraló elkezdi forralni a vizet. Amikor a vízforraló befejezte a víz kívánt hőmérsékletre való melegítését, 3 rövid hangjelzés hallható, majd a vízforraló 24 órán keresztül hőmérséklet-fenntartó funkcióban üzemel. A hőmérséklet-fenntartó funkció akkor aktív,

ha a hőmérséklet-fenntartás jelző melletti LED világít (5). A vízforraló akkor kezdi el újra melegíteni a vizet, ha a megadott hőmérséklet 10°C-kal csökken.

Megjegyzés: A hőmérséklet-fenntartás funkciót a kikapcsoló gomb (7) rövid megnyomásával kapcsolhatja ki.

### **Forró víz hőmérsékletének beállítása és fenntartása 100°C-on:**

Ha azt szeretné, hogy a víz először felforrjon 100°C-ra, majd tartsa a kiválasztott hőmérsékletet, helyezze a vízforralót a talprészre (8), és a hőmérséklet-szabályozó gomb (6) ismételt megnyomásával válassza ki a kívánt hőmérsékletet (40°C/55°C/80°C/90°C), ez a hőmérséklet megjelenik a kijelzőn (3). Ezután nyomja meg a bekapcsológombot (7), ekkor síphang hallható, és a vízforraló elkezd forralni a vizet. A forralásjelző (4) és a hőmérséklet-tartás-jelző (5) melletti LED-ek kigyulladnak. A vízforralás befejezése után a vízforralóban lévő víz hőmérséklete az Ön által kiválasztott hőmérsékletre csökken, majd a vízforraló 24 órán keresztül a hőmérséklet-fenntartó funkciót használja. A hőmérséklet-fenntartó funkció akkor aktív, ha a hőmérséklet-fenntartás jelző melletti LED világít (5). A vízforraló akkor kezdi el újra melegíteni a vizet, ha a megadott hőmérséklet 10°C-kal csökken.

Megjegyzés: A hőmérséklet-fenntartás funkciót a kikapcsoló gomb (7) rövid megnyomásával kapcsolhatja ki.

## **A VÍZFORRALÓ ÁPOLÁSA**

Óvatosan törölje le a vízforraló külső felületét puha törlőruhával vagy szivaccsal. A makacsan ellenálló szennyeződések enyhe folyékony mosószeres nedves ruhával távolítsa el. Soha ne használjon kopotató hatású tisztítószeret vagy szivacsokat. Soha ne merítse a készüléket vízbe se más folyadékba.

Időről időre, a víz összetételétől - és keménységétől - függően, természetes módon vízkőlerakódások képződnek, amelyek általában a fűtőelemhez tapadnak, csökkentve ezáltal a fűtés hatékonyságát. A vízkő felhalmozódásának mértéke és a későbbi tisztítás vagy vízkőmentesítés szükségessége nagymértékben függ a régió vízkeménységétől és a vízforraló használatának gyakoriságától. Az így képződött vízkő nem káros az egészségre. Ha azonban az italba kerül, poros mellékízt adhat az italnak. A vízforralót ezért rendszeresen vízkőmentesíteni kell az alábbiak szerint.

## **VÍZKŐ ELTÁVOLÍTÁS**

**Rendszeresen távolítsa el a vízkövet. Normál használat mellett évente legalább 2 alkalommal.**

1. Töltse meg a vízforralót a "max" jelzésig egy rész sima ecet és két rész víz oldatával. Kapcsolja be és várja meg, amíg a készülék automatikusan kikapcsol.
2. Hagyja az oldatot egy éjszakán át hatni.
3. Az oldatot másnap reggel öntse ki.
4. Töltse fel a vízforralót tiszta vízzel a MAX jelzésig, majd forralja fel.
5. Öntse ki a felforralt vizet, amely a korábbi ecetmaradványokat is eltávolítja.
6. Öblítse ki a vízforraló belsejét tiszta vízzel.

## **MŰSZAKI ADATOK**

Úrtartalom: 1,7 l

Névleges feszültség: 220–240 V~ 50-60 Hz

Névleges bemenő teljesítmény: 1850–2200 W

## A CSOMAGOLÓANYAGOK MEGSEMMISÍTÉSE

Csomagolópapír és hullámkarton - adja le hulladékgyűjtő telepen vagy dobja papírgyűjtő konténerekbe. Csomagolófólia, PE zsákok, műanyag csomagolóanyagok vagy alkatrészek - műanyaggyűjtő konténerekbe.

## A TERMÉK ÁRTALMATLANÍTÁSA A HASZNOS ÉLETTARTAM VÉGÉN

**Használt elektromos és elektronikus berendezések ártalmatlanítása (EU-tagállamokban és más, szelektív hulladékgyűjtés alkalmazó európai országokban)**

A terméken vagy a csomagoláson lévő szimbólum jelzi, hogy a terméket tilos egyszerű háztartási hulladékként kezelni. Vigye a terméket az elektromos és elektronikus berendezések újrahasznosítására kijelölt helyre. A termék megfelelő ártalmatlanítása megakadályozza az emberi egészségre és a környezetre gyakorolt negatív hatásokat. Az anyagok újrahasznosítása hozzájárul a természeti erőforrások megőrzéséhez. A termék újrahasznosításával kapcsolatos további információkért forduljon a helyi önkormányzathoz, a háztartási hulladékot kezelő szervezethez vagy ahhoz az értékesítési ponthoz, ahol a terméket vásárolta. Az ilyen típusú hulladékok nem megfelelő ártalmatlanítása a törvény értelmében pénzbírsággal járhat.



08/05



A termék megfelel az elektromágneses kompatibilitásról és az elektromos biztonságról, valamint az elektromos és elektronikus berendezésekben található nehézfémek kérdéséről szóló uniós irányelvek követelményeinek. Megfelel a vonatkozó energetikai és élelmiszerekkel való érintkezési követelményeknek is.

A kezelési útmutató a [www.ecg-electro.eu](http://www.ecg-electro.eu) weboldalon található.

A szöveg és a műszaki paraméterek változhatnak.

# www.ecg-electro.eu

## Deutsch

K+B Progres, a.s./AG. Barbaraweg  
2, DE-93413 Cham  
Bei Beschwerden rufen Sie die Telefonnummer  
**09971/4000-6080 an. (Mo – Fr 9:00 – 16:00)**

## Čeština

K+B Progres, a. s.  
U Expertu 91  
250 69 Klíčany  
tel.: +420 272 122 111  
e-mail: ECG@kbexpert.cz

## Eesti keel

K+B Progres, a. s.  
U Expertu 91  
69 Klíčany, Czech Rep.  
tel.: +420 272 122 111 250  
e-post: ECG@kbexpert.cz

## Hrvatski

K+B Progres, a. s.  
U Expertu 91  
250 69 Klíčany, Czech Rep.  
tel.: +420 272 122 111  
e-mail: informacije@kbprogres.cz

## Bosanski

K+B Progres, a. s.  
U Expertu 91  
250 69 Klíčany, Czech Rep.  
tel.: +420 272 122 111  
e-mail: informacije@kbprogres.cz

## Latviešu valoda

K+B Progres, a. s.  
U Expertu 91  
250 69 Klíčany, Czech Rep.  
tel.: +420 272 122 111  
e-pasts: ECG@kbexpert.cz

## Lietuvių kalba

K+B Progres, a. s.  
U Expertu 91  
250 69 Klíčany, Czech Rep.  
tel.: +420 272 122 111  
el. paštas: ECG@kbexpert.cz

## Magyar

K+B Progres, a. s.  
U Expertu 91  
69 Klíčany, Czech Rep.  
tel.: +420 272 122 111 250  
e-mail: ECG@kbexpert.cz

## Polski

K+B Progres, a. s.  
U Expertu 91  
69 Klíčany, Czech Rep.  
tel.: +420 272 122 111 250  
e-mail: ECG@kbexpert.cz

## Română

K+B Progres, a. s.  
U Expertu 91  
69 Klíčany, Czech Rep.  
tel.: +420 272 122 111 250  
e-mail: ECG@kbexpert.cz

## Slovenčina

Distribútor pre SR: K+B Progres, a. s., organizačná zložka  
Mlynské Nivy 71  
821 05 Bratislava  
e-mail: ECG@kbexpert.cz

## Slovenščina

K+B Progres, a. s.  
U Expertu 91  
250 69 Klíčany, Czech Rep.  
tel.: +420 272 122 111  
e-mail: informacije@kbprogres.cz

## Srpski

K+B Progres, a. s.  
U Expertu 91  
250 69 Klíčany, Czech Rep.  
tel.: +420 272 122 111  
e-pošta: informacije@kbprogres.cz

## Crnogorski

K+B Progres, a. s.  
U Expertu 91  
250 69 Klíčany, Czech Rep.  
tel.: +420 272 122 111  
e-pošta: informacije@kbprogres.cz

## Ελληνικά

K+B Progres, a. s.  
U Expertu 91  
69 Klíčany, Δημοκρατία της Τσεχίας  
τηλ.: +420 272 122 111 250  
e-mail: ECG@kbexpert.cz

## Українська мова

K+B Progres, a. s.  
U Expertu 91  
69 Klíčany, Czech Rep.  
tel.: +420 272 122 111 250  
e-mail: ECG@kbexpert.cz

The manufacturer takes no responsibility for printing errors contained in the product's user's manual. ■ Der Importeur haftet nicht für Druckfehler in der Bedienungsanleitung des Produkts. ■ Výrobce neručí za tiskové chyby obsažené v návodu k použití výrobku. ■ Tootja ei vastuta toote kasutusjuhendis leiduvate trükkivigade eest. ■ El fabricante no asume ninguna responsabilidad por errores de impresión en el manual del usuario del producto. ■ Le fabricant ne peut être tenu responsable des erreurs d'impression contenues dans le mode d'emploi du produit. ■ Proizvođač ne snosi odgovornost za tiskarske greške u uputama. ■ Il produttore non sarà ritenuto responsabile per eventuali errori di stampa contenuti nel manuale d'uso del prodotto. ■ Ražotājs neuzņemas atbildību par drukas kļūdām ierīces rokasgrāmātā. ■ Gamintojas neapsiima atsakomybės dėl spausdinimo klaidų, pastaikancių gaminio naudotojo vadove. ■ A gyártó nem felel a termék használati útmutatójában fellelhető nyomdahiibákért. ■ Producent nie ponosi odpowiedzialności za błędy drukarskie w instrukcji obsługi produktu. ■ Dovozca neručí za tlačové chyby obsiahnuté v návode na použitie výrobku. ■ Proizvajalec ne jamčija morebitne tiskovne napake v navodilih za uporabo izdelka. ■ Proizvođač ne preuzima nikakvu odgovornost za štamparske greške sadržane u uputstvu za upotrebu proizvoda. ■ Ο κατασκευαστής δεν φέρει καμία ευθύνη για τα τυπογραφικά σφάλματα που περιέχονται στο εγχειρίδιο χρήστη του προϊόντος.