



English

Deutsch

Čeština

Eesti keel

Hrvatski

Bosanski

Latviešu valoda

Lietuvių kalba

Magyar

Polski

Română

Slovenčina

Slovenščina

Srpski

Crnogorski

Ελληνικά

Українська мова

# S 4232 Family Black

**SANDWICH MAKER**  
INSTRUCTION MANUAL

**SANDWICH-TOASTER**  
BEDIENUNGSANLEITUNG

**SENDVIČOVAČ**  
NÁVOD K OBSLUZE

**VÕILEIVAGRILL**  
KASUTUSJUHE

**TOSTER ZA SENDVIČE**  
UPUTSTVO ZA UPOTREBU

**SVIESTMAIŽU TOSTERIS**  
ROKASGRĀMATA

**SUMUŠTINIŲ KEPTUVAS**  
INSTRUKCIJŲ VADOVAS

**SZENDVICSSŰTŐ**  
HASZNÁLATI ÚTMUTATÓ

**OPIEKACZ**  
INSTRUKCJA OBSŁUGI

**APARAT DE FĂCUT SANDWICH-URI**  
INSTRUCȚIUNI DE UTILIZARE

**SENDVIČOVAČ**  
NÁVOD NA OBSLUHU

**OPEKAČ ZA SENDVIČ**  
NAVODILA

**TOSTER ZA SENDVIČE**  
UPUTSTVO ZA UPOTREBU

**ΣΑΝΤΟΥΙΤΣΙΕΡΑ**  
ΕΓΧΕΙΡΙΔΙΟ ΟΔΗΓΙΩΝ

**БУТЕРБРОДНИЦА**  
ІНСТРУКЦІЯ З ЕКСПЛУАТАЦІЇ

■ Always read the safety/use instructions carefully before using your appliance for the first time. The user's manual must be always included. ■ Bitte lesen Sie vor der Inbetriebnahme des Produktes diese Anleitung und die darin enthaltenen Sicherheitshinweise aufmerksam durch. Die Bedienungsanleitung muss dem Gerät immer beigelegt sein. ■ Pirms uvedenim vĳirbku do provozu si dĳkladnĳe proĳtejte tento nĳvod a bezpeĳnostnĳ pokyny, kterĳe jsou v tomto nĳvodu obsaĳeny. Nĳvod mĳsĳ bytĳ vĳdy pĳiloĳen k pĳstroji. ■ Enne seadme esmakordset kasutamist lugege ohutus- ja kasutusjuhised alati hoolikalt lĳbi. Kasutusjuhend peab alati kaasas olema. ■ Uvijek proĳtajte sigurnosne upute i upute za uporabu prije prvog korištenja vaĳeg uređaja. Upute moraju uvijek biti pĳiloĳene. ■ Pirms ierĳces pirmās lietošanas reizes vienmĳr ĳipigi izlasiet droĳibas un lietošanas norādĳjumus. Rokasgrāmatā vienmĳr jāpĳievieno ierĳce. ■ Prieĳ naudodamiesi prietaisu pirmąjį kartą, visuomet atidĳiai perskaitykite saugos ir naudojimo instrukcijas. Kartu su gaminiu visada privalo būti jo naudotojo vadovas. ■ A termék használatba vétele elĳtt figyelmesen olvassa el ezt a használati útmutatót és az útmutatóban található biztonsági rendelkezéseket. A használati útmutatót tartsa a készútel közelében. ■ Przed pierwszym użyciem urządzenia prosimy o uważne zapoznanie się z instrukcjami dotyczącymi bezpieczeĳstwa i użytowania. Instrukcja obsługi musi być zawsze dołączona. ■ Citĳti intodĳeana instrukĳionile de siguranĳă și utilizeze cu atenĳie înainte de a utiliza aparatul pentru prima dată. Manualul utilizatorului trebuie să fie întodĳeana inclus. ■ Pred uvedenim vĳirbku do prevádzky si dĳkladne preĳtajte tento nĳvod a bezpeĳnostnĳ pokyny, ktoré sú v tomto nĳvode obsiahnuté. Nĳvod musí byť vĳdy pĳiloĳený k pĳstroju. ■ Pred vklopom izdelka temeljito preberite ta navodila in varnostne napotke, ki so navedeni v teh navodilih. Navodila morajo biti vedno pĳiloĳena k napravi. ■ Uvek pažljivo proĳtajte uputstva za sigurnost i upotrebu pre upotrebe uređaja po prvi put. Korisniĳko uputstvo mora uvek biti pĳiloĳeno. ■ Priu xprilopozretu ti sigurnosni os uo prvoti fori, dĳvaĳate opušodĳite tiĳ odĳnos asofodĳas kai xroĳos. To eĳxerĳbio xroĳoti pĳelvi va perlozodĳbneti pĳlnto sti osuekevasi. ■ Завжди важливо читайте інструкції з техніки безпеки та використання перед першим використанням пристрою. Посібник користувача повинен бути завжди включений.

**DESCRIPTION / BESCHREIBUNG / POPIS / KIRJELDUS / OPIS / APRAKSTS /  
APRAŠYMAS / A KÉSZÜLÉK RÉSZEI / OPIS / DESCRIERE / POPIS / OPIS / OPIS /  
ΠΕΡΙΓΡΑΦΗ / ΟΠΙΣ**

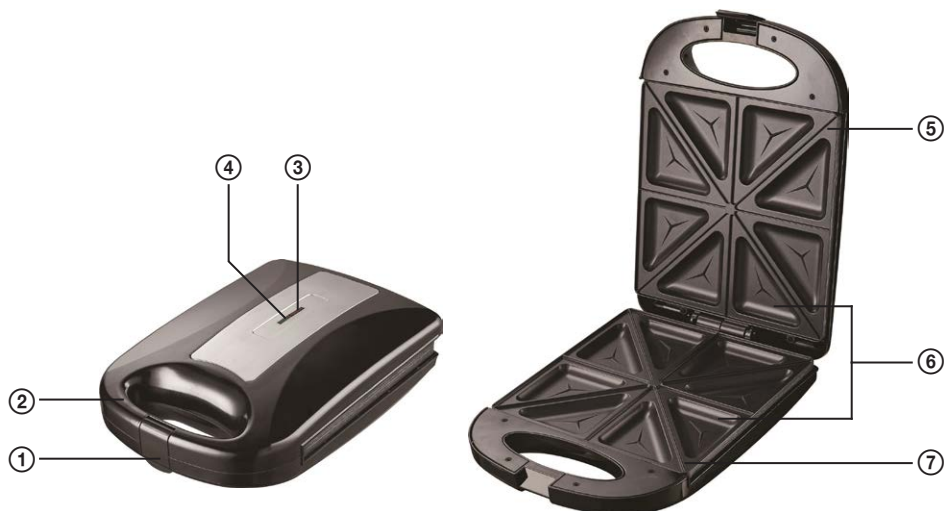

**English**

1. Lid latch
2. Handle
3. Power On light (red)
4. Ready to Cook indicator (green)
5. Top lid
6. Non-stick grilling plates
7. Bottom part

**Deutsch**

1. Sicherung
2. Tragegriff
3. Ladeanzeige (rot)
4. Bereitschaftsanzeige (grün)
5. Oberer Teil
6. Antihaf-Toaster
7. Unterer Teil

**Čeština**

1. Pojistka
2. Rukojeť
3. Indikátor napájení (červený)
4. Indikátor připravenosti (zelený)
5. Vrchní část
6. Nepřílnavé opékací plotny
7. Spodní část

**Eesti keel**

1. Kaane riiv
2. Käepide
3. Toite märgutuli (punane)
4. Küpsetusvalmiduse märgutuli (roheline)
5. Pealmine kaas

6. Teflonkattega grillimisplaadid
7. Alumine osa

**Hrvatski**

**Bosanski**

1. Osigurač
2. Ručka
3. Pokazivač napajanja (crvena)
4. Pokazivač zagrijanosti (zeleni)
5. Gornji dio
6. Neprianjajuće ploče
7. Donji dio

**Latviešu valoda**

1. Vāka aizturis
2. Rokturis
3. Barošanas indikators (sarkans)
4. Lietošanas gatavības indikators (zaļš)
5. Augšējais vāks
6. Piedegumdrošas grilla plāksnes
7. Apakšējā daļa

**Lietuvių kalba**

1. Dangčio sklāstis
2. Rankena
3. Maitinimo lemputė (raudona)
4. Parengties maisto ruošai indikatorius (žalias)
5. Viršutinis dangtis
6. Nepridegančios kepimo plokštės
7. Apatinė dalis

**Magyar**

1. Kismegszakító
2. Fogantyú
3. Tápellátás kijelző (piros)
4. Fűtés kijelző (zöld)
5. Felső rész
6. Tapadásmentes sütő felület
7. Alsó rész

**Polski**

1. Bezpiecznik
2. Uchwyt
3. Wskaźnik zasilania (czerwony)
4. Wskaźnik gotowości (zielony)
5. Górna część
6. Nieprzywierające płyty grzewcze
7. Dolna część

**Română**

1. Zăvor capac
2. Mâner
3. Indicator luminos de alimentare cu energie electrică (roșu)
4. Indicator Gata pentru gătire (verde)
5. Capac superior
6. Plăci pentru grătar antiaderente
7. Componentă inferioară

**Slovenčina**

1. Poistka
2. Rukovät
3. Indikátor napájania (červený)

4. Indikátor pripravenosti (zelený)
5. Vrchná časť
6. Neprilňavé opekacie plochy
7. Spodná časť

### **Slovenščina**

1. Varovalka
2. Ročaj
3. Kazalec el. napajanja (rdeč)
4. Kazalec pripravljenosti (zelen)
5. Zgornji del
6. Opekači, ki se ne držijo
7. Spodnji del

### **Srpski**

#### **Crnogorski**

1. Osigurač
2. Ručka
3. Pokazivač napajanja (crveni)
4. Indikator spremnosti (zeleni)
5. Gornji deo
6. Toster koji se ne lepi
7. Donji deo

### **Ελληνικά**

1. Ασφάλεια καπακιού
2. Λαβή
3. Φωτεινή ένδειξη λειτουργίας (κόκκινη)
4. Ένδειξη ετοιμότητας για μαγείρεμα (πράσινη)
5. Επάνω καπάκι
6. Αντικολλητικές πλάκες ψησίματος
7. Κάτω τμήμα

### **Українська мова**

1. Замок кришки
2. Ручка
3. Індикатор живлення (червоний)
4. Індикатор готовності до приготування (зелений)
5. Верхня кришка
6. Пластини грилю з антипригарним покриттям
7. Нижня частина

## BIZTONSÁGI UTASÍTÁSOK

**Olvassa el figyelmesen és a későbbi felhasználásokhoz is őrizze meg!**

**Figyelmeztetés!** A jelen útmutatóban feltüntetett biztonsági előírások és utasítások nem tartalmazzak minden olyan feltételt és körülményt, amely a használat során bekövetkezhet. A felhasználónak meg kell értenie, hogy egyetlen termékbe sem lehet beépíteni a felhasználótól elvárható elővigyázatosságot és gondosságot. Ezekről a készüléket használó és kezelő felhasználóknak kell gondoskodniuk. Nem vállalunk felelősséget a készülék helytelen használatából, a hálózati feszültség-ingadozásokból, vagy a készülék bármilyen jellegű átalakításából és módosításából eredő károkért.

A tüzek, áramütések és egyéb sérülések megelőzése érdekében, az elektromos készülékek használata során tartsa be az általános és az alábbiakban feltüntetett biztonsági utasításokat:

1. Mielőtt csatlakoztatná a készüléket a szabályszerűen leföldelt hálózati konnektorhoz, győződjön meg arról, hogy a hálózati feszültség értéke megegyezik-e a készülék típuscímkéjén található tápfeszültség értékével. A fali aljzat feleljen meg a vonatkozó EN szabványok előírásainak.
2. Amennyiben a készülék hálózati vezetéke megsérült, akkor a készüléket használni tilos. A termék minden javítását, beleértve a hálózati vezeték cseréjét is, bízza szakszervizre! A készülék védőburkolatát ne szerelje le, a feszültség alatt lévő alkatrészek áramütést okozhatnak!
3. A készüléket, különösen a talpat, óvja víztől és más folyadékoktól, ellenkező esetben áramütés érheti.
4. A készüléket használat közben ne hagyja felügyelet nélkül.
5. Lehetőleg ne hagyja felügyelet nélkül a hálózathoz csatlakoztatott készüléket. Karbantartás megkezdése előtt a hálózati vezetéket húzza ki a fali aljzattól. A csatlakozódugót a vezetéknél fogva ne húzza ki a fali aljzattól. A művelethez fogja meg a csatlakozódugót.
6. A készüléket szabadban vagy nedves környezetben ne használja. A hálózati vezetéket és a készüléket vizes vagy nedves kézzel ne fogja meg. Áramütés veszélye!

7. Ha a készüléket gyermekek közelében kívánja használni, fokozott óvatossággal járjon el.
8. A hálózati vezeték nem érhet hozzá forró tárgyakhoz, továbbá azt éles eszközökre se helyezze rá.
9. A készülék közelében található felületek a készülék használata közben felmelegedhetnek. A készüléket úgy helyezze el, hogy a megfelelő működéshez biztosított legyen a levegő szabad áramlása a készülék környezetében.
10. Használat közben ne érintse meg a sütő felületeket és a készülék burkolatát, a készüléket csak teljesen kihűlt állapotban mozgassa. Az égési sérülések elkerülése érdekében csak a készülék fogantyúját fogja meg.
11. A készüléket vagy a sütőlapokat vízbe mártani vagy folyóvíz alatt elmosni tilos.
12. A készüléket ne helyezze le forró felületre és azt hőforrások (pl. tűzhely) közelében se használja.
13. A készüléket kizárólag csak a jelen útmutatóban leírtak szerint, az utasításokat betartva használja. A gyártó nem felel a készülék helytelen használata miatt bekövetkezett károkért.
14. A készüléket nem szabad időkapcsolóval vagy más készülékkel vezérelt konnektorhoz csatlakoztatni.
15. A készülék kizárólag csak háztartásokban használható.
16. A készüléket 8 évnél idősebb gyerekek, idős, testi és szellemi fogyatékos személyek, illetve a készülék használatát nem ismerő és hasonló készülék üzemeltetéseinek a tapasztalataival nem rendelkező személyek csak a készülék használati utasítását ismerő és a készülék használatáért felelősséget vállaló személy felügyelete mellett használhatják. A készülék nem játék, azzal gyerekek nem játszhatnak. A készüléket 8 év feletti gyerekek csak felnőtt személy felügyelete mellett tisztíthatják. A készüléket és a hálózati vezetékét úgy kell elhelyezni, hogy ahhoz 8 év alatti gyerekek ne férhessenek hozzá.

**Do not immerse in water! – Vízbe meríteni tilos!**

**ÉLETVESZÉLY GYEREKEKNEK!** A csomagolóanyag nem játék, azt gyerekek előtt elzárva tárolja. Műanyag zacskókkal a gyerekek nem játszhatnak! Fulladásveszély!

Az így megjelölt felületek a használat közben felforrósodnak.



Forró felület!

## AZ ELSŐ HASZNÁLATBA VÉTEL ELŐTT

1. A készülék első használatba vétele előtt figyelmesen olvassa el a használati útmutatót, és azt a későbbi felhasználásokhoz is őrizze meg.
2. A készülékről távolítson el minden csomagolóanyagot és öntapadós címkét.
3. A sütő felületet enyhén benedvesített ruhával vagy szivaccsal törölje meg.  
**A készüléket ne merítse vízbe, illetve a sütő felületre ne folyasson vizet!**
4. A sütő felületet törölje szárazra egy konyharuhával vagy konyhai papírkendővel.
5. A sütő felületet finoman kenje be vajjal vagy olajjal.

**Megjegyzés:** Az első bekapcsoláskor a készülékből égési szag vagy enyhe füst szállhat fel. Ez minden fűtőtesttel szerelt készüléknél előforduló jelenség, ami rövid időn belül megszűnik és nem jelent készülékhibát.

## HASZNÁLATI ÚTMUTATÓ

1. A szendvicssütőt zárja össze és a hálózati csatlakozódugót dugja a fali aljzatba. Bekapcsol a tápellátás és a fűtés kijelző is, jelezve, hogy a készülék bemelegítése megkezdődött.
2. Amikor a készülék eléri a sütési hőmérsékletet (körülbelül 3 perc múlva) a fűtés kijelző elalszik.
3. Nyissa ki a szendvicssütőt és az alsó sütőlapra helyezze rá a sütni kívánt szendvicset.
4. Zárja le a fedelet. A fűtés kijelző ismét bekapcsol.
5. A sütés ideje körülbelül 2–3 perc, közben a fűtés kijelző ki- és bekapcsolhat. A fenti sütési idő csak tájékoztató jellegű, azt a szendvics összetételétől függően vagy az ízlése szerint megváltoztathatja.
6. Amikor a szendvics elkészült, nyissa ki a fedelet a fogantyúnál fogva. A kész ételt műanyag vagy fa eszközzel vegye ki. Ne használjon fém eszközöket, mert ezek megkarcolhatják a tapadásmentes felületet.
7. Ha már nem kíván több szendvicset sütni, akkor húzza ki a hálózati vezetékét a fali aljzattól, és a készüléket kinyitva hagyja teljesen kihűlni.

**Megjegyzés:** sütés közben a fűtés kijelző (zöld színű) ki- és bekapcsol, biztosítva a sütő felület folyamatosan optimális hőmérsékletét a szendvics megfelelő átsütéséhez.

## KARBANTARTÁS ÉS TISZTÍTÁS

- A tisztítás megkezdése előtt húzza ki a hálózati vezetékét a fali aljzattól, majd várja meg a szendvicssütő teljes lehűlését. A szendvicssütőt nem kell a tisztításhoz szétszedni.
- A sütő felületről finoman törölje le az ételmaradékot. A felületre rásült ételmaradékokat mosogatószeres langyos vízzel finoman nedvesítse meg, majd műanyag kaparóval távolítsa el, vagy mosogatószeres vízbe mártott konyhai törölpapírt tegyen a sütő felületre az ételmaradékok fellazításához.
- Ne használjon éles és karcoló anyagokat, ezek sérülést okozhatnak a tapadásmentes felületben.
- A kész szendvics kivételéhez se használjon fém eszközöket, ezek is sérülést okozhatnak a tapadásmentes felületben.
- A készülék külső burkolatát csak enyhén nedves ruhával törölje meg. A külső felület tisztításához se használjon karcoló tisztítószeret és eszközöket. Ezek maradandó sérülést okozhatnak a felületen.
- A készüléket vízbe vagy más folyadékba mártani tilos. Nem szabad mosogatógépből mosni!

## TÁROLÁS

- A tárolás előtt a szendvicssütő hálózati vezetékét húzza ki a fali aljzatból.
- Az eltárolás előtt győződjön meg arról, hogy a szendvicssütő teljesen kihűlt és száraz-e.
- Tároláshoz a hálózati vezetékét fel lehet tekerni a készülékre.

## MŰSZAKI ADATOK

8 db háromszög alakú szendvics készítéséhez

Névleges feszültség: 220–240 V~ 50/60 Hz

Névleges teljesítményfelvétel: 1200 W

## A HULLADÉKOK MEGSEMMISÍTÉSE

A papírt és a hullámpapírt dobja a papírgyűjtő konténerbe. A műanyag fóliákat, PE zacskót és egyéb műanyag csomagolóanyagokat a műanyag gyűjtő konténerbe dobja ki.

## A TERMÉK MEGSEMMISÍTÉSE AZ ÉLETTARTAMA VÉGÉN

**Az elektromos és elektronikus hulladékok kezelésére vonatkozó információk (érvényes az EU tagországokban és a hulladékok szelektálását előíró országokban)**

A terméken, vagy a termék csomagolóanyagán feltüntetett jel azt jelenti, hogy az elektromos és elektronikus készüléket a háztartási hulladékok közé kidobni tilos. A terméket az elektromos és elektronikus hulladékok gyűjtésére kijelölt hulladékgyűjtő helyen kell leadni újrahasznosításhoz. Az elhasznált termék előírás szerű újrafeldolgozásával Ön is hozzájárul a környezetünk védelméhez. A hulladékok megfelelő újrahasznosítása fontos szerepet játszik a természeti erőforrások kímélésében. A termék hulladékgyűjtőbe való leadásáról, és az anyagok újrahasznosításáról további információkat a polgármesteri hivatalban, a hulladékgyűjtő helyen, vagy a termék eladási helyén kaphat.



08/05

Ez a termék megfelel a kisfeszültségű berendezések biztonságára és az elektromágneses kompatibilitásra vonatkozó EU irányelveknek.



A használati útmutatót a [www.ecg-electro.eu](http://www.ecg-electro.eu) honlapról töltheti le.

A szöveg és a műszaki paraméterek megváltoztatásának a joga fenntartva.

# www.ecg-electro.eu

## Deutsch

K+B Progres, a.s./AG.  
Barbaraweg 2, DE-93413 Cham  
Bei Beschwerden rufen Sie die Telefonnummer  
09971/4000-6080 an. (Mo – Fr 9:00 – 16:00)

## Čeština

K+B Progres, a.s.  
U Expertu 91 tel.: +420 272 122 111  
250 69 Kličany e-mail: ECG@kbexpert.cz

## Eesti keel

K+B Progres, a.s.  
U Expertu 91 tel.: +420 272 122 111  
250 69 Kličany, Czech Rep. e-post: ECG@kbexpert.cz

## Hrvatski

K+B Progres, a.s.  
U Expertu 91 tel.: +420 272 122 111  
250 69 Kličany, Czech Rep. e-mail: informacije@kbprogres.cz

## Bosanski

K+B Progres, a.s.  
U Expertu 91 tel.: +420 272 122 111  
250 69 Kličany, Czech Rep. e-mail: informacije@kbprogres.cz

## Latviešu valoda

K+B Progres, a.s.  
U Expertu 91 tel.: +420 272 122 111  
250 69 Kličany, Czech Rep. e-pasts: ECG@kbexpert.cz

## Lietuvių kalba

K+B Progres, a.s.  
U Expertu 91 tel.: +420 272 122 111  
250 69 Kličany, Czech Rep. el. paštas: ECG@kbexpert.cz

## Magyar

K+B Progres, a.s.  
U Expertu 91 tel.: +420 272 122 111  
250 69 Kličany, Czech Rep. e-mail: ECG@kbexpert.cz

## Polski

K+B Progres, a.s.  
U Expertu 91 tel.: +420 272 122 111  
250 69 Kličany, Czech Rep. e-mail: ECG@kbexpert.cz

## Română

K+B Progres, a.s.  
U Expertu 91 tel.: +420 272 122 111  
250 69 Kličany, Czech Rep. e-mail: ECG@kbexpert.cz

## Slovenčina

Distribútor pre SR: K+B Progres, a. s., organizačná zložka  
Mlynské Nivy 71  
821 05 Bratislava e-mail: ECG@kbexpert.cz

## Slovenščina

K+B Progres, a.s.  
U Expertu 91 tel.: +420 272 122 111  
250 69 Kličany, Czech Rep. e-mail: informacije@kbprogres.cz

## Srpski

K+B Progres, a.s.  
U Expertu 91 tel.: +420 272 122 111  
250 69 Kličany, Czech Rep. e-pošta: informacije@kbprogres.cz

## Crnogorski

K+B Progres, a.s.  
U Expertu 91 tel.: +420 272 122 111  
250 69 Kličany, Czech Rep. e-pošta: informacije@kbprogres.cz

## Ελληνικά

K+B Progres, a.s.  
U Expertu 91 τηλ.: +420 272 122 111  
250 69 Kličany, Δημοκρατία της Τσεχίας e-mail: ECG@kbexpert.cz

## Українська мова

K+B Progres, a.s.  
U Expertu 91 tel.: +420 272 122 111  
250 69 Kličany, Czech Rep. e-mail: ECG@kbexpert.cz

■ The manufacturer takes no responsibility for printing errors contained in the product's user's manual. ■ Der Importeur haftet nicht für Druckfehler in der Bedienungsanleitung des Produkts. ■ Výrobce neručí za tiskové chyby obsažené v návodu k použití výrobku. ■ Tootja ei vastuta toote kasutusjuhendis leiduvate trükkivigade eest. ■ Proizvođač ne snosi odgovornost za tiskarske greške u uputama. ■ Ražotajs neuzņemas atbildību par drukas kļūdām ierīces rokasgrāmatā. ■ Gamintojas neapsiima atsakomybės dėl spausdinimo klaidų, pasitaikančių gaminio naudotojo vadove. ■ A gyártó nem felel a termék használati útmutatójában fellelhető nyomdahiábákért. ■ Producent nie ponosi odpowiedzialności za błędy drukarskie w instrukcji obsługi produktu. ■ Producătorul nu își asumă nicio responsabilitate pentru erorile de imprimare conținute în manualul utilizatorului produsului. ■ Dovožca neručí za tlačové chyby obsiahnuté v návode na použitie výrobku. ■ Proizvajalec ne jamči za morebitne tiskovne napake v navodilih za uporabo izdelka. ■ Proizvođač ne preuzima nikakvu odgovornost za štamparske greške sadržane u uputstvu za upotrebu proizvođača. ■ Ο κατασκευαστής δεν φέρει καμία ευθύνη για τα τυπογραφικά σφάλματα που περιέχονται στο εγχειρίδιο χρήστη του προϊόντος. ■ Виробник не несе відповідальності за помилки друку, що містяться в посібнику користувача продукту.