

# ECG



## ZV 45 mini

### ŽEHLIČKA NA VLASY

NÁVOD K OBSLUZE

CZ

### ŽEHLIČKA NA VLASY

NÁVOD NA OBSLUHU

SK

### PROSTOWNICA DO WŁOSÓW

INSTRUKCJA OBSŁUGI

PL

### HAJVASALÓ

HASZNÁLATI ÚTMUTATÓ

HU

### HAAR-GLÄTTEISEN

BEDIENUNGSANLEITUNG

DE

### HAIR STRAIGHTENER

INSTRUCTION MANUAL

GB

### GLAČALO ZA KOSU

UPUTE ZA UPORABU

HR/BIH

### LIKALNIK ZA LASE

NAVODILA

SI

### JUUSTE SIRGENDAJA

KASUTUSJUHEND

ET

### PLAUKŲ TIESINIMO PRIETAISAS

INSTRUKCIJŲ VADOVAS

LT

### MATU TAISNOTĀJS

ROKASGRĀMATA

LV

■ Před uvedením výrobku do provozu si důkladně přečtěte tento návod a bezpečnostní pokyny, které jsou v tomto návodu obsaženy. Návod musí být vždy přiložen k přístroji. ■ Před uvedením výrobku do prevádzky si dôkladne prečítajte tento návod a bezpečnostné pokyny, ktoré sú v tomto návode obsiahnuté. Návod musí byť vždy priložený k prístroju. ■ Przed pierwszym użyciem urządzenia prosimy o uważne zapoznanie się z instrukcjami dotyczącymi bezpieczeństwa i użytkowania. Instrukcja obsługi musi być zawsze dołączona. ■ A termék használatba vétele előtt figyelmesen olvassa el ezt a használati útmutatót és az útmutatóban található biztonsági rendelkezéseket. A használati útmutatót tartsa a készülék közelében. ■ Bitte lesen Sie vor der Inbetriebnahme des Produktes diese Anleitung und die darin enthaltenen Sicherheitshinweise aufmerksam durch. Die Bedienungsanleitung muss dem Gerät immer beigelegt sein. ■ Always read the safety&use instructions carefully before using your appliance for the first time. The user's manual must be always included. ■ Uvijek pročitajte sigurnosne upute i upute za uporabu prije prvog korištenja vašeg uređaja. Upute moraju uvijek biti priložene. ■ Pred vklopom izdelka temeljito preberite ta navodila in varnostne napotke, ki so navedeni v teh navodilih. Navodila morajo biti vedno priložena k napravi. ■ Enne seadme esmakordset kasutamist lugege ohutus- ja kasutusjuhised alati hoolikalt läbi. Kasutusjuhend peab alati kaasas olema. ■ Pirms naudādamiesi prietaisu pirmāji kartā, visuomet atdīžļai perskaidītkite saugos ir naudojimo instrukcijas. Kartu su gaminītu visada privalo būtī jo naudotojo vadovas. ■ Pirms ierīces pirmās lietošanas reizes vienmēr rūpīgi izlasiet drošības un lietošanas norādījumus. Rokasgrāmata vienmēr jāpievieno ierīcei.

**POPIS / POPIS / OPIS / A KÉSZÜLÉK RÉSZEI / BESCHREIBUNG / DESCRIPTION /  
OPIS / OPIS / KIRJELDUS / APRAŠYMAS / APRAKSTS**

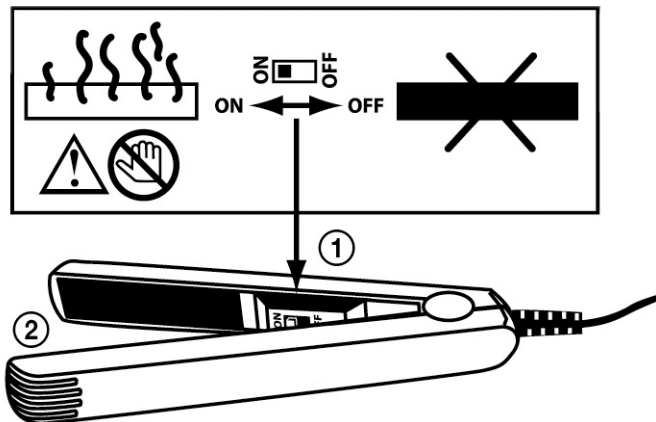

**CZ**

1. Vypínač
2. Pracovní desky

**SK**

1. Vypínač
2. Pracovné dosky

**PL**

1. Wyłącznik
2. Płytki robocze

**HU**

1. Kapcsoló
2. Vasaló felület

**DE**

1. Ein-/Ausschalter
2. Heizplatten

**GB**

1. On/Off switch
2. Hot plates

**HR/BIH**

1. On/Off prekidač  
On = Uključi  
Off = Isključi
2. Vruće ploče

**SI**

1. Stikalo za vklop/izklop
2. Grelne plošče

**ET**

1. Sees/väljas lüüti
2. Kuumad plaadid

**LT**

1. ON/OFF (įjungimo/išjungimo) mygtukas
2. Karštos plokštės

**LV**

1. Ieslēgšanas/izslēgšanas slēdzis
2. Karstās plāksnes

# BIZTONSÁGI UTASÍTÁSOK

**Olvassa el figyelmesen és a későbbi felhasználásokhoz is őrizze meg!**

**Figyelmeztetés!** A jelen útmutatóban feltüntetett biztonsági előírások és utasítások nem tartalmaznak minden olyan feltételt és körülményt, amely a használat során bekövetkezhet. A felhasználónak meg kell értenie, hogy egyetlen termékbe sem lehet beépíteni a felhasználótól elvárható elővigyázatosságot és gondosságot. Ezekről a készüléket használó és kezelő felhasználóknak kell gondoskodniuk. Nem vállalunk felelősséget a készülék helytelen használatából, a hálózati feszültségingadozásokból, vagy a készülék bármilyen jellegű átalakításából és módosításából eredő károkért.

**HU**

A tüzek, áramütések és egyéb sérülések megelőzése érdekében, az elektromos készülékek használata során tartsa be az általános és az alábbiakban feltüntetett biztonsági utasításokat:

1. Mielőtt csatlakoztatná a készüléket a szabályszerűen leföldelt hálózati konnektorhoz, győződjön meg arról, hogy a hálózati feszültség értéke megegyezik-e a készülék típuscímkéjén található tápfeszültség értékével. A hálózati konnektor feleljen meg a hatályos biztonsági előírásoknak.
2. Az áramütésekkel szembeni védelem érdekében javasoljuk, hogy a fürdőszoba tápellátását biztosító konnektorok hálózati ágába építtessen 30 mA-nél kisebb hibaáram-érzékenységű áram-védőkapcsolót. Ezzel kapcsolatban forduljon villanyszerelő szakemberhez.
3. Amennyiben a hajvasaló hálózati vezetéke sérült, akkor a hajvasalót bekapcsolni tilos. **A készülék minden javítását, beleértve a tápvezeték cseréjét is, bízza szakszervizre! A készülék védőburkolatát ne szerelje le, a feszültség alatt lévő alkatrészek áramütést okozhatnak!**
4. A készüléket óvja víztől és más folyadékoktól, ellenkező esetben áramütés érheti. Ha a hajvasaló vízbe esett, akkor a hálózati vezeték csatlakozódugóját azonnal húzza ki a fali aljzatból!
5. A hajvasalót szabadban vagy nedves környezetben használni tilos! A hálózati vezetékét és a készüléket nedves kézzel ne fogja meg. Áramütés veszélye! A hajvasalót ne hagyja közvetlenül nap által sütött helyen vagy működő hőforrások közelében, mert a készülék sérülést szenvedhet.
6. Legyen nagyon körültekintő, amikor a hajvasalót gyermekek közelében üzemelteti!
7. A hajvasalót működés közben ne hagyja felügyelet nélkül. A biztonság érdekében a lehelyezés előtt a hajvasalót kapcsolja ki.
8. A készüléket a hálózati vezeték bedugásával (kihúzásával) ne kapcsolja be (kapcsolja ki). Először mindig a hajvasaló főkapcsolóját kapcsolja le, és csak ezt követően húzza ki a csatlakozódugót a fali aljzatból!
9. A hálózathoz csatlakoztatott hajvasalót felügyelet nélkül hagyni tilos. Karbantartás megkezdése előtt a hálózati vezetékét húzza ki a konnektorból. A csatlakozódugót a vezetéknél fogva ne húzza ki a konnektorból. A művelethez fogja meg a csatlakozódugót.
10. A hálózati vezeték nem érhet hozzá forró tárgyakhoz, továbbá azt éles eszközökre se helyezze rá. A hálózati vezetékét ne tekerje fel a hajvasalóra.
11. A fűtő felületeket ne fogja meg, azok forrók lehetnek. A hajvasalót kizárólag csak emberi haj vasalására szabad használni.
12. A használat után a hálózati csatlakozódugót húzza ki a konnektorból és várja meg a hajvasaló teljes lehűlését.
13. A készülékhez csak a gyártó által ajánlott tartozékokat használja.
14. A hajvasalót kizárólag csak a jelen útmutatóban leírtak szerint, az utasításokat betartva használja. A hajvasaló kizárólag csak háztartásokban használható. A gyártó nem felel a készülék helytelen használata okozta károkért.
15. A készüléket 8 évnél idősebb gyerekek, idős, testi és szellemi fogyatékos személyek, illetve a készülék használatát nem ismerő és hasonló készülék üzemeltetéseinek a tapasztalataival nem rendelkező személyek csak a készülék használati utasítását ismerő és a készülék használatáért felelősséget vállaló személy felügyelete mellett használhatják. A készülék nem játék, azzal gyerekek nem játszhatnak. A készüléket 8 év feletti gyerekek csak felnőtt személy felügyelete mellett tisztíthatják. A készüléket és a hálózati vezetékét úgy kell elhelyezni, hogy ahhoz 8 év alatti gyerekek ne férhessenek hozzá.



### FIGYELEM!

A készüléket ne használja fürdőkád, zuhanyzó, mosdó, vagy vízzel megtöltött edények közelében.

### FIGYELMEZTETÉS



**SZEMSÉRÜLÉS  
VESZÉLYE!**



**GYERKEKTŐL  
ELZÁRVA TARTANDÓ!**

## HASZNÁLATI ÚTMUTATÓ

1. A hajvasalót vízszintes és sima, valamint hőálló felületre helyezze le, a hajvasaló vasaló lapjai nem érhetnek hozzá ehhez a felülethez.
2. A csatlakozódugót dugja fali aljzatba, majd a hajvasalót a kapcsoló ① segítségével kapcsolja be.
3. A hajvasaló felmelegítéséhez körülbelül 5 perc szükséges.
4. A hajvasalóba egyszerre csak körülbelül 5 cm széles és fél centiméter vastag hajtincset fogjon be.
5. A hajtincset egyenletesen helyezze a vasaló felületre, majd a hajvasaló szárait erősen nyomja össze. Rövid ideig a hajvasalót hagyja egy helyen, majd lassan húzza a hajvasalót a hajgyökértől a haj vége felé haladva, közben a hajat folyamatosan tartsa feszesen.
6. A fenti lépéseket ismételje meg a frizura elkészítéséhez. A haj végleges kifésülése előtt várja meg a haja teljes lehülését.
7. A készülék használata közben legyen nagyon figyelmes, a kerámia lapok égési sérülést okozhatnak.
8. A hajvasalás megkezdése előtt a haját teljesen szárítsa meg.
9. A kényelmesebb hajvasaláshoz a haját válassza el, és a nem vasalt hajat hajtúvel (csattal) rögzítse távolabb a készüléktől.
10. A hajvasalás megkezdése előtt a haját jól fésülje át, a haja ne legyen kócos.
11. Ha a haja rövidebb, akkor a készülék és a fejbőre közé dugja be a fésűt, hogy a készülék véletlenül ne érhesse a fejéhez. A hajvasalót tartsa távol a fejbőrétől, fülétől és nyakától.
12. Ha a hajvasalót már nem használja, akkor azt kapcsolja le, és a csatlakozódugót húzza ki a konnektorból.
13. A frizurát hajbalzsammal teheti tartósabbá. A hajbalzsamot a tenyerével dörzsölje a hajába (a hajgyökértől a haj vége felé haladva).

**HU**

## TISZTÍTÁS ÉS KARBANTARTÁS

- A készülékben nincsenek olyan alkatrészek, amelyek javítását vagy beállítását a felhasználó is elvégezhetné. A készülék javítását bízza márkaszervizrel!
- A készülék karbantartása és tisztítása előtt a hálózati vezetékét húzza ki a konnektorból!
- Minden használat után tisztítsa meg a teljesen kihűlt készüléket!
- A tisztításhoz súroló és karcoló, vagy agresszív szereket használni tilos!
- A vasaló lapokról távolítsa el a szennyeződések, hajat, lakkot vagy gélt. A hajvasalót ne használja hajlakkal, géllal vagy hajhabbal kezelt hajra.
- A vasaló lapokat enyhén benedvesített (nem vizes) puha ruhával törölje meg, majd törölje szárazra. A vasalót folyó víz alatt tisztítani vagy öblíteni, illetve a készüléket vízbe mártani tilos!

### A hajvasaló tárolása

- A hajvasaló eltárolása előtt várja meg a készülék teljes kihülését, majd a készüléket tisztítsa és szárítsa meg.

## MŰSZAKI ADATOK

Kerámia lapok

Működés kijelző LED

Gyors felfűtés a maximális hőmérsékletre

Tok a tároláshoz

Névleges feszültség: 100 – 240 V~ 50/60 Hz

Teljesítményfelvétel: 20 – 25 W

## HULLADÉKFELHASZNÁLÁS ÉS MEGSEMISÍTÉS

A csomagolópapírt és hullámpapírt adja le hulladékgyűjtő telepen. Csomagolófólia, PE zacskók, műanyag alkatrészek – műanyaggyűjtő szelektív hulladéktároló edénybe.

## ÉLETTARTAM LEJÁRTÁT KÖVETŐ MEGSEMISÍTÉS

**Használt elektromos és elektronikus készülékek megsemmisítése (érvényes az EU tagállamokban és számos szelektív hulladékgyűjtést végző európai országban)**

Ez a terméken vagy csomagolásán található jelzés azt mutatja, hogy a terméket tilos standard háztartási hulladékként megsemmisíteni. A terméket elektromos és elektronikus berendezések újrahasznosítására szakosodott hulladékgyűjtő telepen adja le. A termék helyes megsemmisítésével megelőzi, hogy káros hatást fejtsen ki az emberi egészségre és környezetünkre. Az anyagok újrahasznosítása kíméli a természetes forrásainkat. A termék újrahasznosításával kapcsolatosan bővebb információkat a helyi önkormányzattól, a háztartási hulladékot feldolgozó szervezettől, vagy a termék forgalmazójától kérhet.



08/05

HU

Ez a termék megfelel a kisfeszültségű berendezések biztonságára és az elektromágneses kompatibilitásra vonatkozó EU irányelveknek.



A készülék használati útmutatója a [www.ecg-electro.eu](http://www.ecg-electro.eu) oldalon található.  
A szöveg és a műszaki paraméterek megváltoztatásának a joga fenntartva.

# www.ecg-electro.eu

## Výhradní zastoupení pro ČR:

K+B Progres, a.s.  
U Expertu 91  
250 69 Klíčany

tel.: +420 272 122 111  
e-mail: ECG@kbexpert.cz  
zelená linka: 800 121 120

**CZ**

## Distribútor pre SR:

K+B Elektro – Media, k.s.  
Mlynské Nivy 73  
821 05 Bratislava

tel.: +421 232 113 410  
e-mail: ECG@kbexpert.cz

**SK**

## Wyłączny przedstawiciel na PL:

K+B Progres, a.s.  
U Expertu 91  
250 69 Klíčany, Czech Rep.

e-mail: ECG@kbexpert.cz

**PL**

## Kizárolagos magyarországi képviselő:

K+B Progres, a.s.  
U Expertu 91  
250 69 Klíčany, Czech Rep.

e-mail: ECG@kbexpert.cz

**HU**

## Distributor für DE:

K+B E-Tech GmbH & Co. KG  
Barbaraweg 2  
DE-93413 Cham

Bei Beschwerden rufen Sie die Telefonnummer **09971/4000-6080 an. (Mo – Fr 9:00 – 16:00)**

**DE**

## K+B Progres, a.s.

U Expertu 91  
250 69 Klíčany, Czech Rep.

tel.: +420 272 122 111  
e-mail: informacije@kbprogres.cz

**HR/BIH**

## K+B Progres, a.s.

U Expertu 91  
250 69 Klíčany, Czech Rep.

tel.: +420 272 122 111  
e-mail: informacije@kbprogres.cz

**SI**

## K+B Progres, a.s.

U Expertu 91  
250 69 Klíčany, Czech Rep.

tel.: +420 272 122 111  
e-post: ECG@kbexpert.cz

**ET**

## K+B Progres, a.s.

U Expertu 91  
250 69 Klíčany, Czech Rep.

tel.: +420 272 122 111  
el. paštas: ECG@kbexpert.cz

**LT**

## K+B Progres, a.s.

U Expertu 91  
250 69 Klíčany, Czech Rep.

tel.: +420 272 122 111  
e-pasts: ECG@kbexpert.cz

**LV**

- Dovožce neručí za tiskové chyby obsažené v návodu k použití výrobku. ■ Dovožca neručí za tlačové chyby obsiahnuté v návode na použitie výrobku. ■ Importer nie ponosi zodpovednosť za chyby drukarskie w instrukcji obsługi do produktu. ■ Az importőr nem felel a termék használati útmutatójában fellelhető nyomdahibákért. ■ Der Importeur haftet nicht für Druckfehler in der Bedienungsanleitung des Produkts. ■ The importer takes no responsibility for printing errors contained in the product's user's manual. ■ Uvoznik ne snosi odgovornost za tiskarske greške u uputama. ■ Uvoznik ne jamči za morebitne tiskovne napake v navodilih za uporabo izdelka. ■ Importija ei vastuta toote kasutusjuhendis leiduvate trükkivigade eest. ■ Importuotojas neapsiima atsakomybės dėl spausdinimo klaidų, pasitaikančių gaminio naudotojo vadove. ■ Ražotājs neuzņemas atbildību par drukas kļūdām ierīces rokasgrāmatā.